

**BEFORE YOU BEGIN**

Do not cut parts off frame before studying each picture thoroughly. Before cutting, match each part number (located on small tabs on the frame) with the corresponding number in each assembly diagram. Now starting with step 1, use your safety scissors to cut the part off the frame as needed. Remove excess plastic where part was cut from frame. Continue to put your Zoid together part by part. They snap together and do not require glue. When you've finished, just wind up and watch the action.

**AVANT DE COMMENCER**

Ne détachez surtout pas les diverses pièces de leur support avant d'avoir étudié chaque image soigneusement. Avant de couper, identifiez chaque pièce, d'après son numéro (inscrit dans des petites cases sur le support), avec la pièce correspondante ayant le même numéro sur chaque schéma.

Et maintenant, commencez avec la première opération. Utilisez des ciseaux à bout rond pour détacher les pièces de leur support, au fur et à mesure de vos besoins. Enlevez tout plastique superflu à l'endroit où la pièce a été coupée. Montez votre Zoid pièce par pièce. Ces pièces s'emboîtent les unes dans les autres et n'ont pas besoin d'être collées. Et lorsque vous aurez fini, remontez le mécanisme et le Zoid se mettra en mouvement.

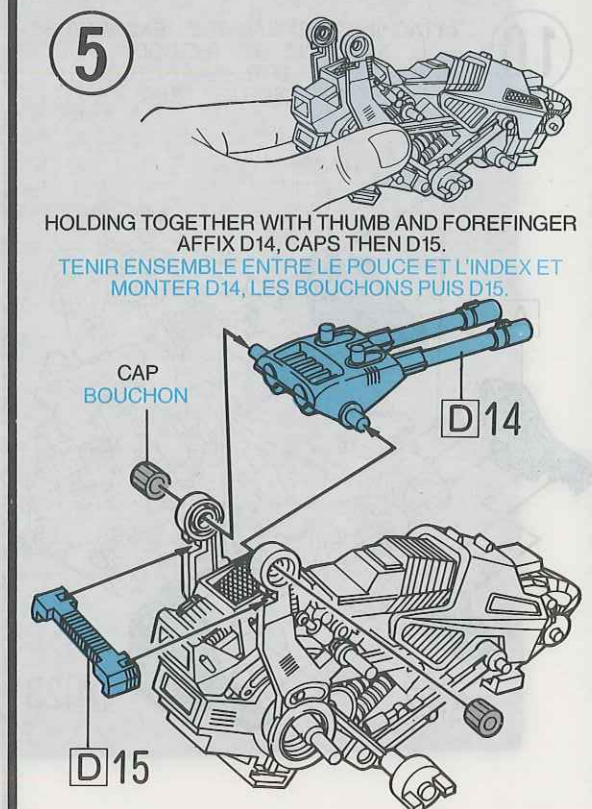
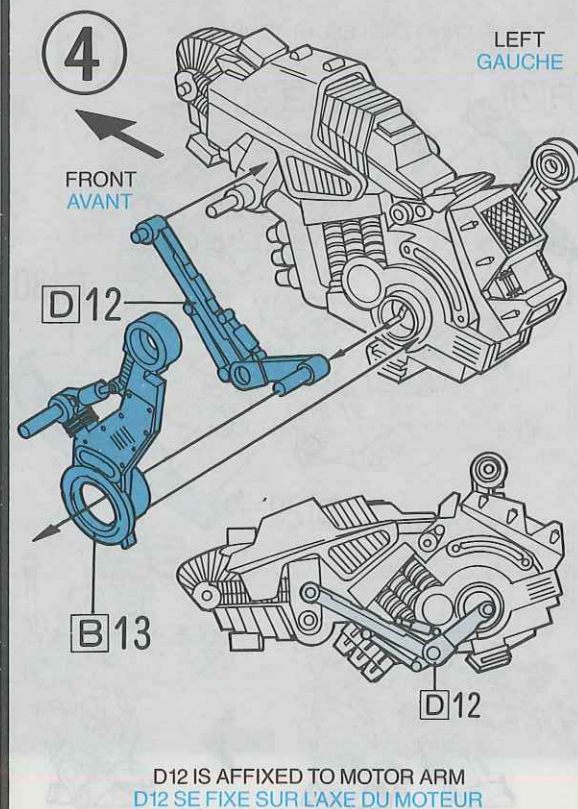
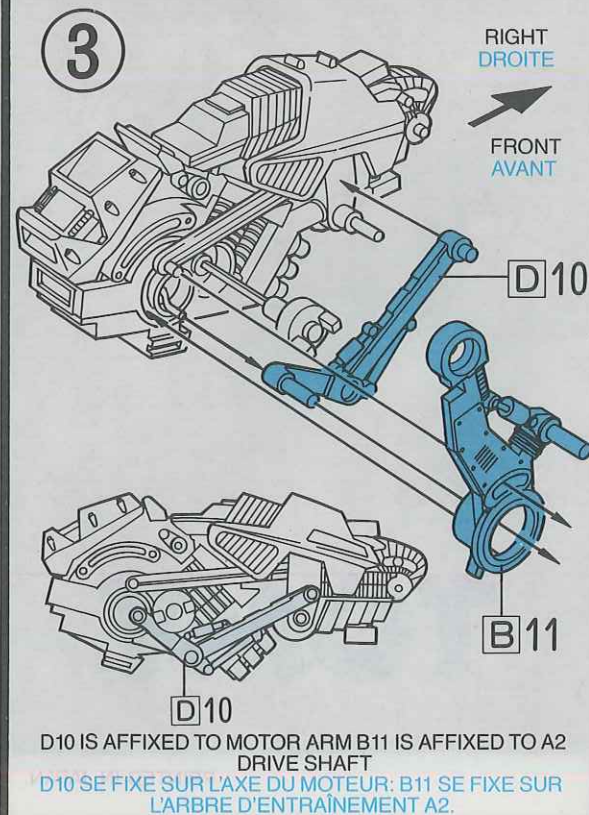
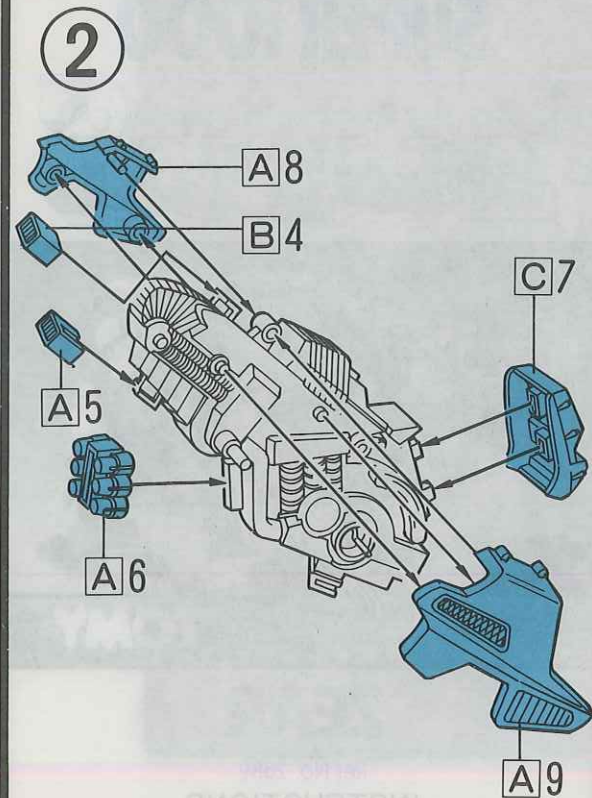
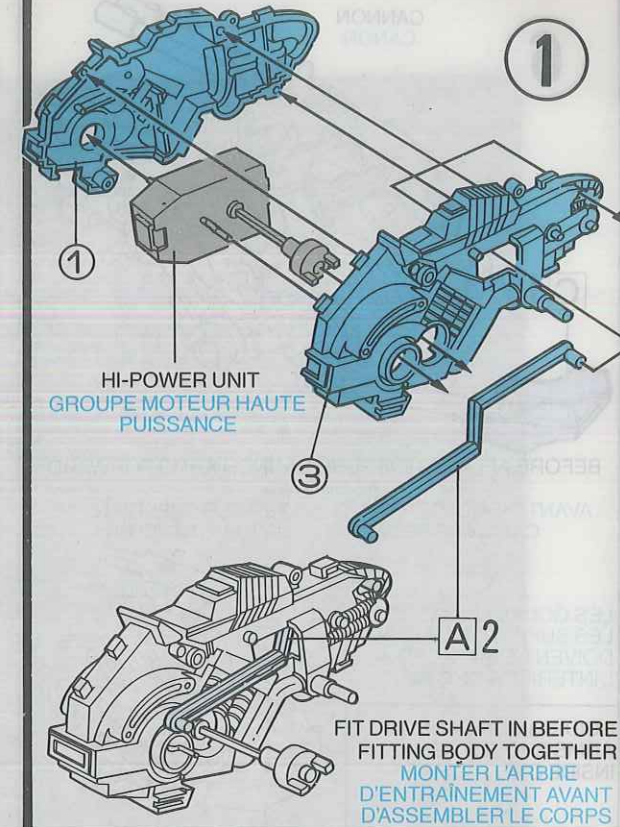
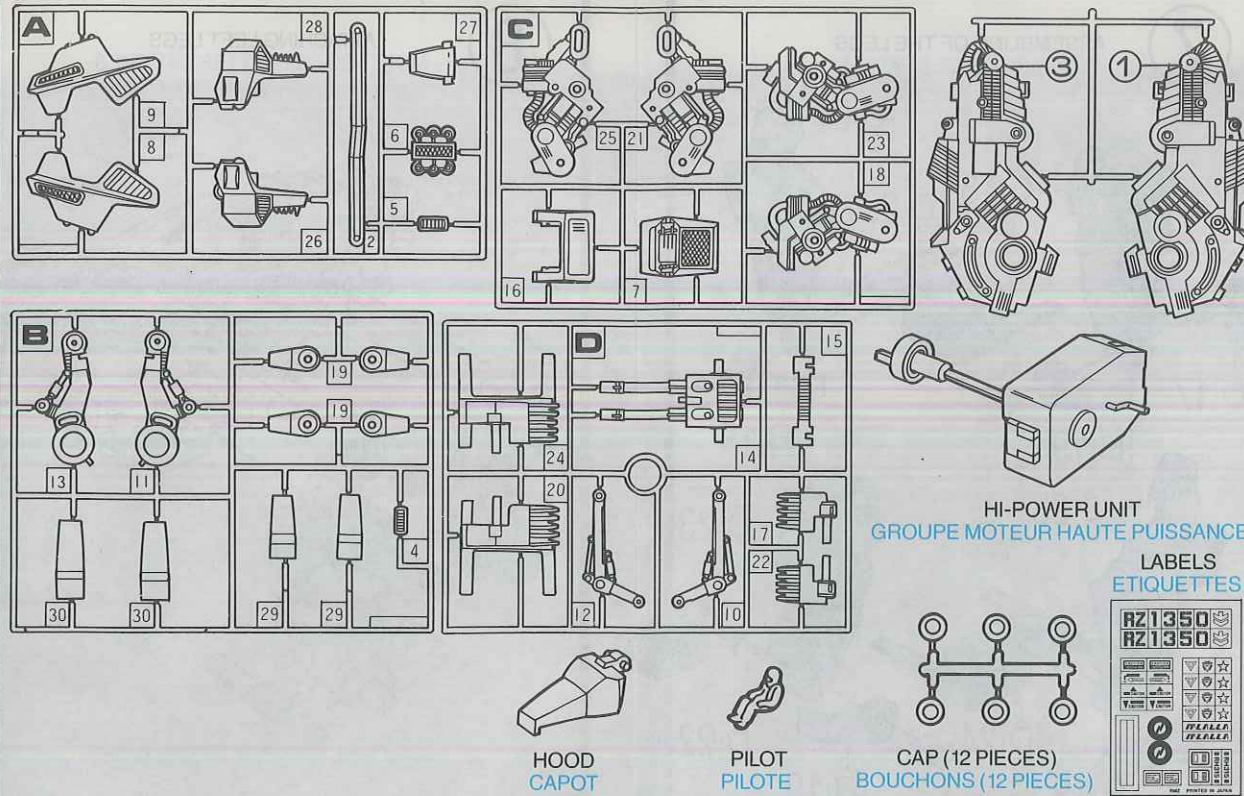

6

CANNON  
CANON

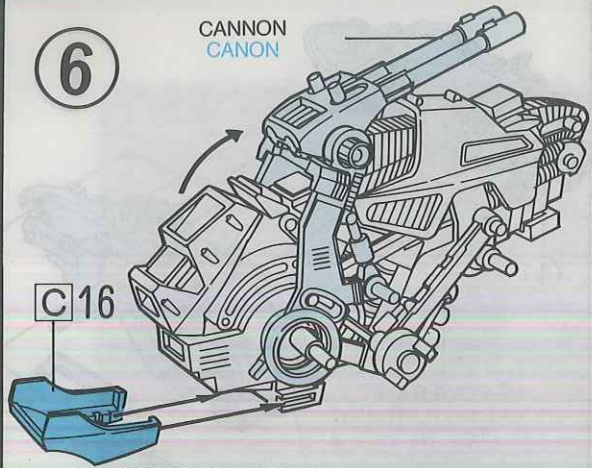

BEFORE AFFIXING C16 PUSH CANNON ARMS FORWARD AS SHOWN  
AVANT DE MONTER C16, POUSSER LES SUPPORTS DE CANON VERS L'AVANT (VOIR ILLUSTRATION)

LES GOUPILLES DE CENTRAGE SUR LES SUPPORTS DE CANON DOIVENT S'ENGAGER À L'INTÉRIEUR DE C16.

GUIDE PIN ON CANNON ARMS SHOULD BE INSIDE C16

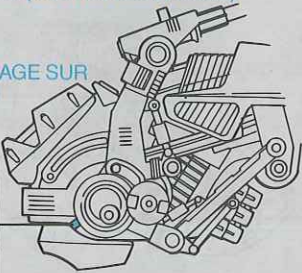

7

ASSEMBLING OF THE LEGS  
ASSEMBLAGE DES PATTES

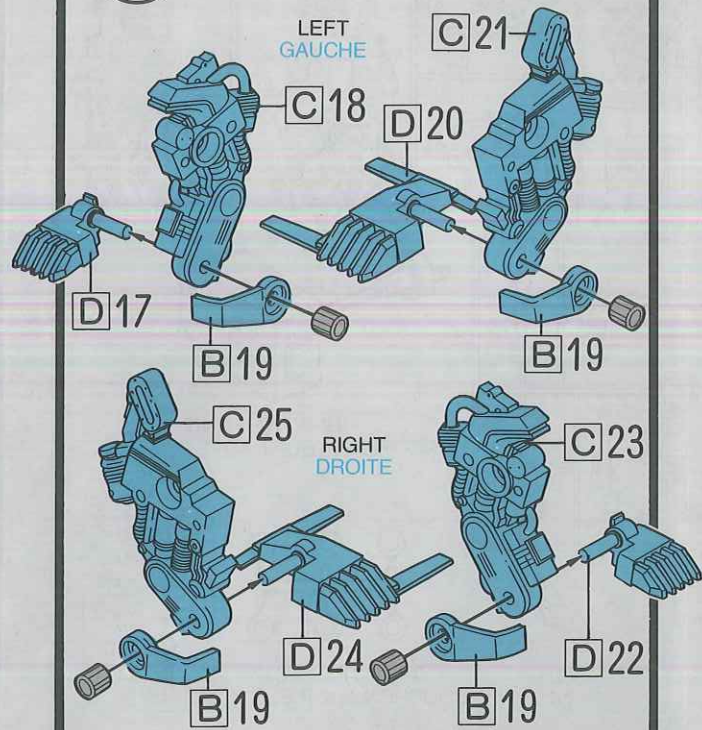

8

ATTACHING LEFT LEGS  
MONTAGE DES PATTES GAUCHES

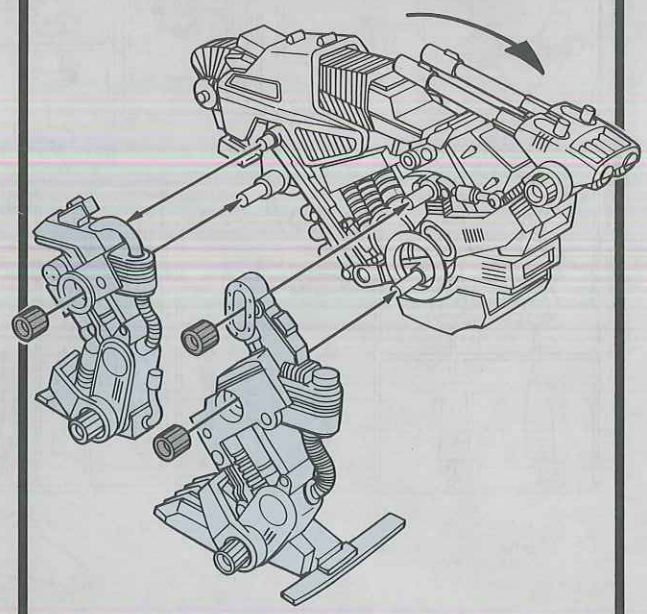

9

ATTACHING RIGHT LEGS  
MONTAGE DES PATTES DROITES

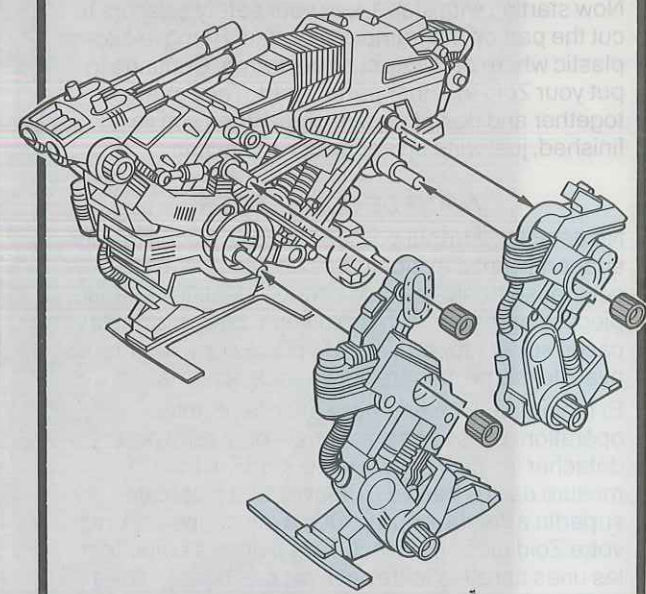

10

ATTACHING THE HEAD. THE HEAD MUST BE ASSEMBLED ON THE BODY  
MONTAGE DE LA TÊTE - LA TÊTE DOIT ÊTRE MONTÉE SUR LE CORPS

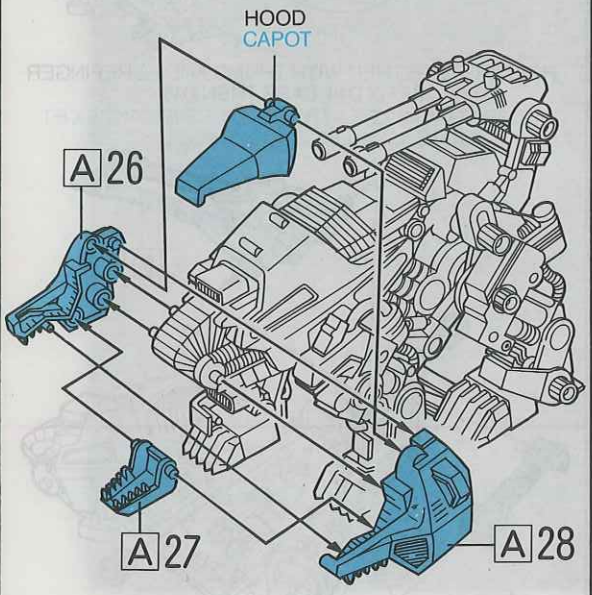

11

FITTING THE LEG ARMOUR.  
MONTAGE DE L'ARMURE DES PATTES.

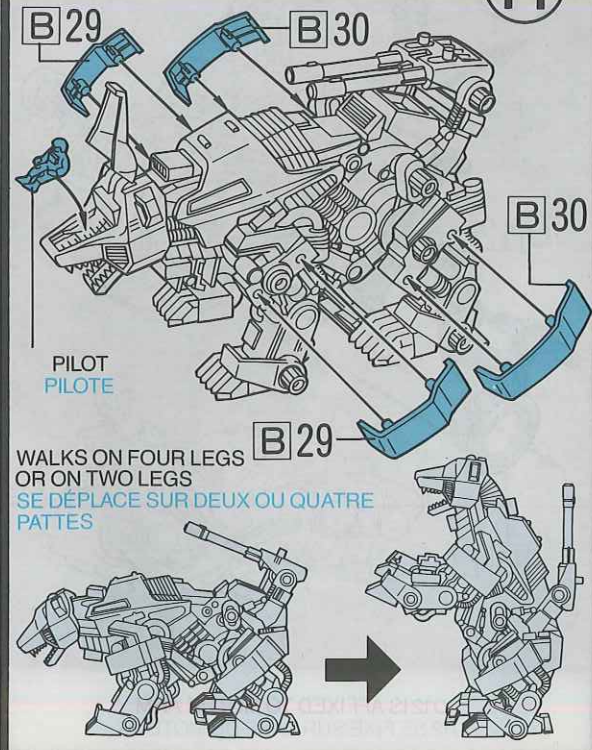

WALKS ON FOUR LEGS OR ON TWO LEGS  
SE DÉPLACE SUR DEUX OU QUATRE PATTES

TOMY®

PRINTED IN JAPAN

SUPER 1000  
ZORDS

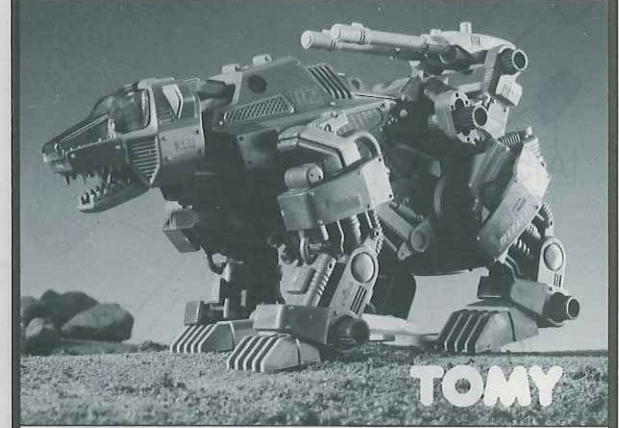

TOMY  
ZEAR  
Ref No. 2589  
INSTRUCTIONS