

メカ生体

ゾイド

ZOIDS

ギル バイダー

GIL VADER WYVERN TYPE
(ワイバーン型)

取り扱い説明書
INSTRUCTIONS

■この型は、TOMYやゾイド、メカ生体、ゾイドの登録商標であり、著作権はTOMYに帰属します。ご使用前に、この取り扱い説明書をお読みください。

TOMY



★組み立てる前によくお読みください。★

- 説明書の組み立て順にそって必要な部分から切り離してください。
 - 部品の付いている枠には番号が付いていますので、組み立て図をよく見て部品を確認しながら組み立ててください。
 - ゾイド(ギル・ベイダー)は、完成後ライトが3ヶ所点滅し、モーターで口を開閉させ、翼と尾を上下させ、4つの円盤を回転させながら歩行します。
- ※色を塗る時は、より安全な水性塗料のご使用をおすすめします。
 ※色を塗る時や、接着剤を使う時は必ず窓を開け、火気は絶対に使わないでください。

ギア付シャフト (A)
SHAFT WITH GEARS (A)

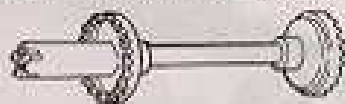

ギア付シャフト (C) 2本
SHAFT WITH GEARS (C) 2 PIECES



スプリング (2個) キャップ(B - 4個)
SPRING (2 PIECES) CAP (B-4 PIECES)



ギア付シャフト (B)
SHAFT WITH GEARS (B)



パイロット
PILOT



ラベル
LABEL

キャップ(A - 24個)
CAP (A - 24 PIECES)

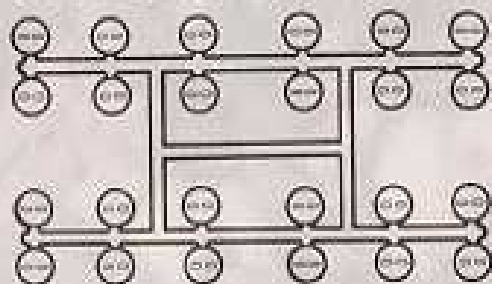

| | | |
|-------------|-----------|--------|
| 000-17H-090 | 00105-155 | EB2-09 |
| 000-17H-090 | 00105-155 | EB2-09 |
| 000-17H-090 | 00105-155 | EB2-09 |
| 000-17H-090 | 00105-155 | EB2-09 |

| | | |
|-------|-------|-------|
| 00209 | 00209 | 00209 |
| 00209 | 00209 | 00209 |
| 00209 | 00209 | 00209 |

ラベルはパッケージを参考に貼ってください。
 又は、好きな柄にお貼りください。

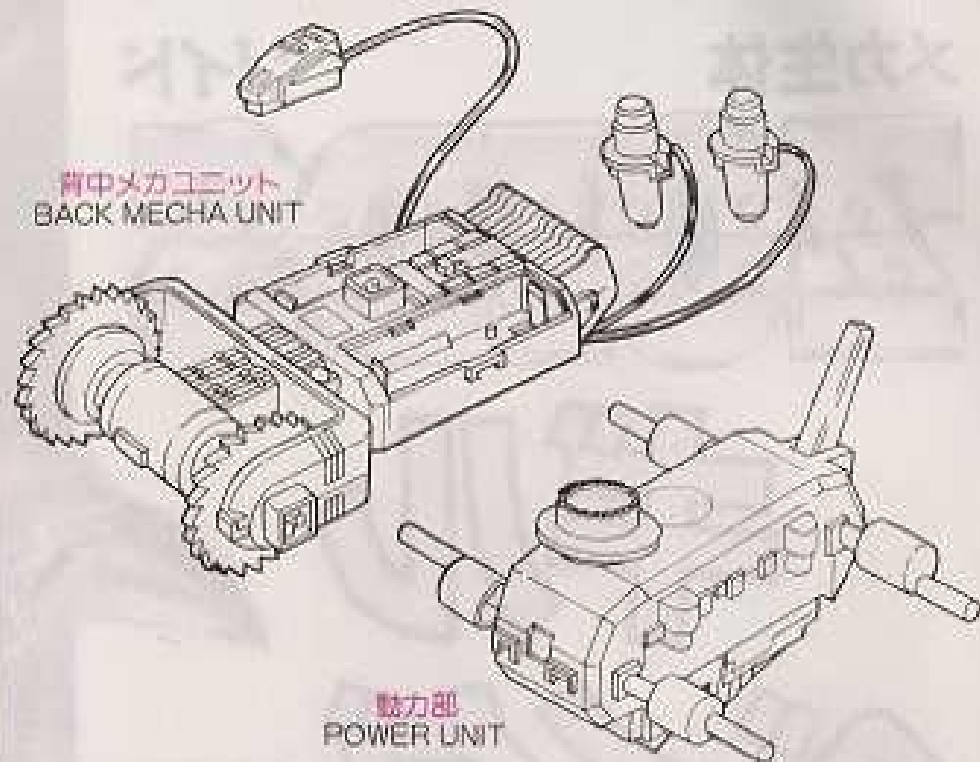

背中メカユニット
BACK MECHA UNIT

動力部
POWER UNIT

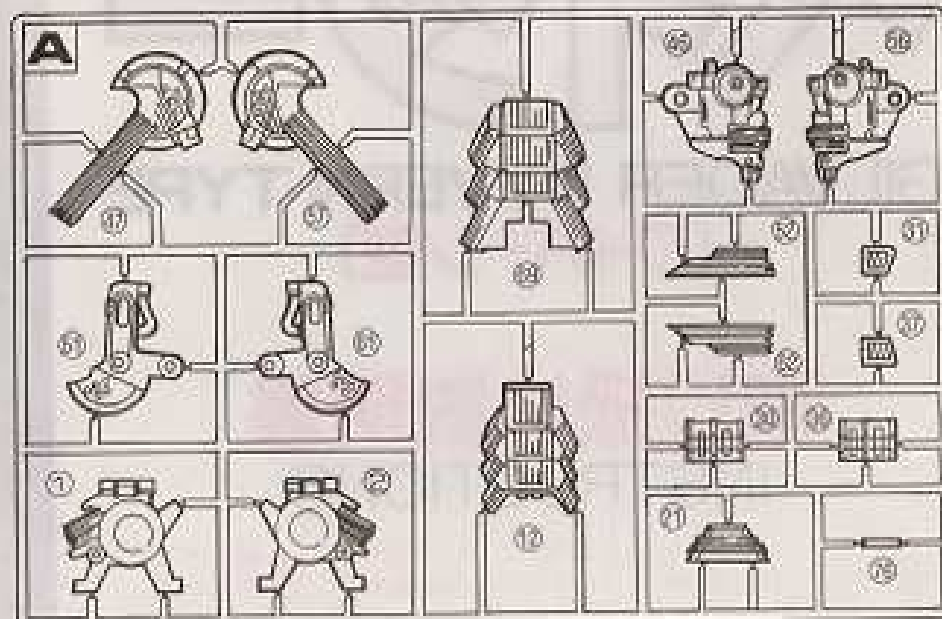

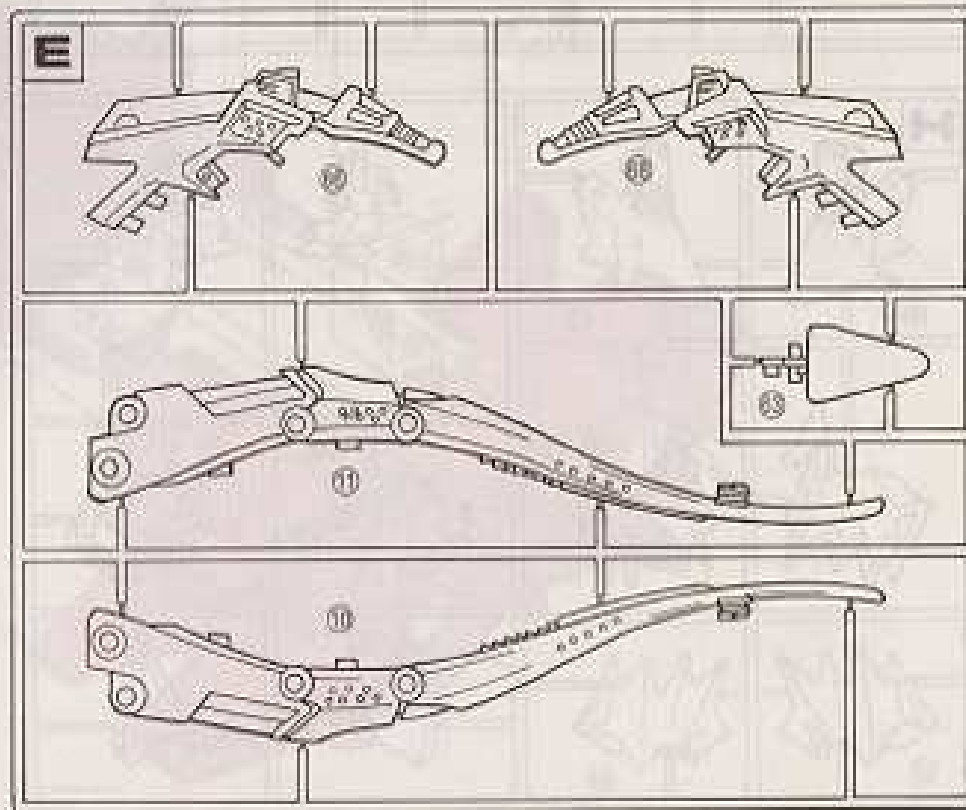
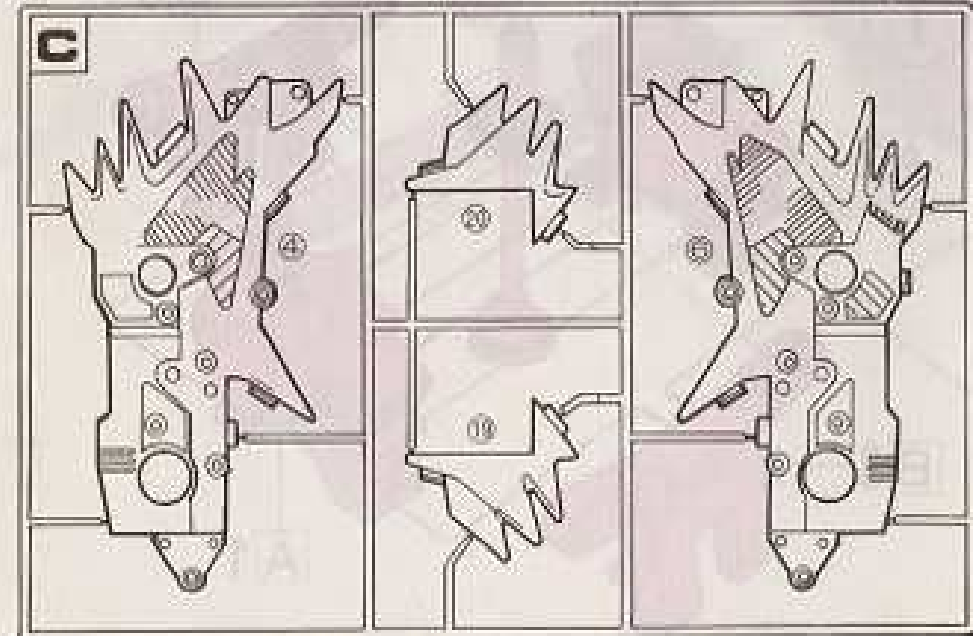
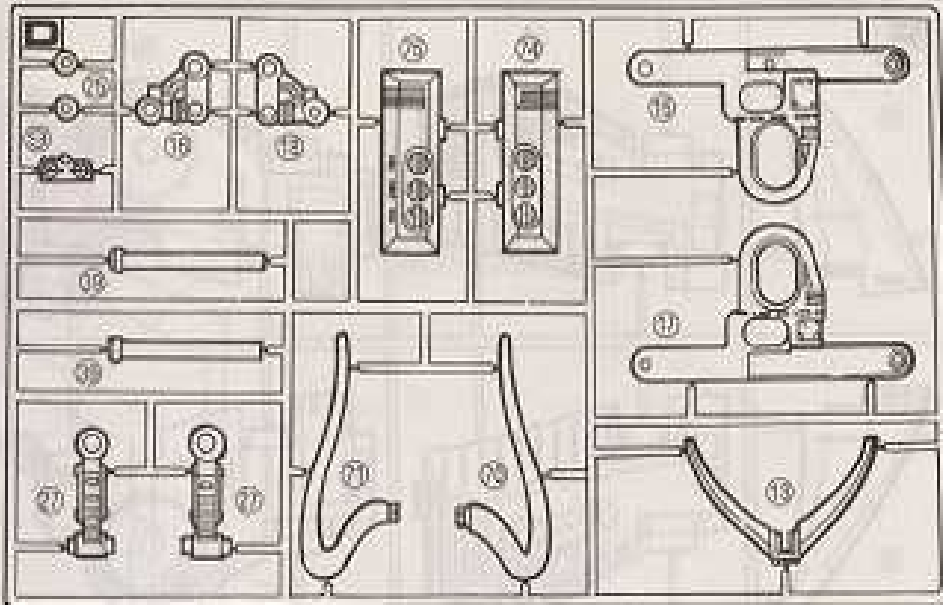
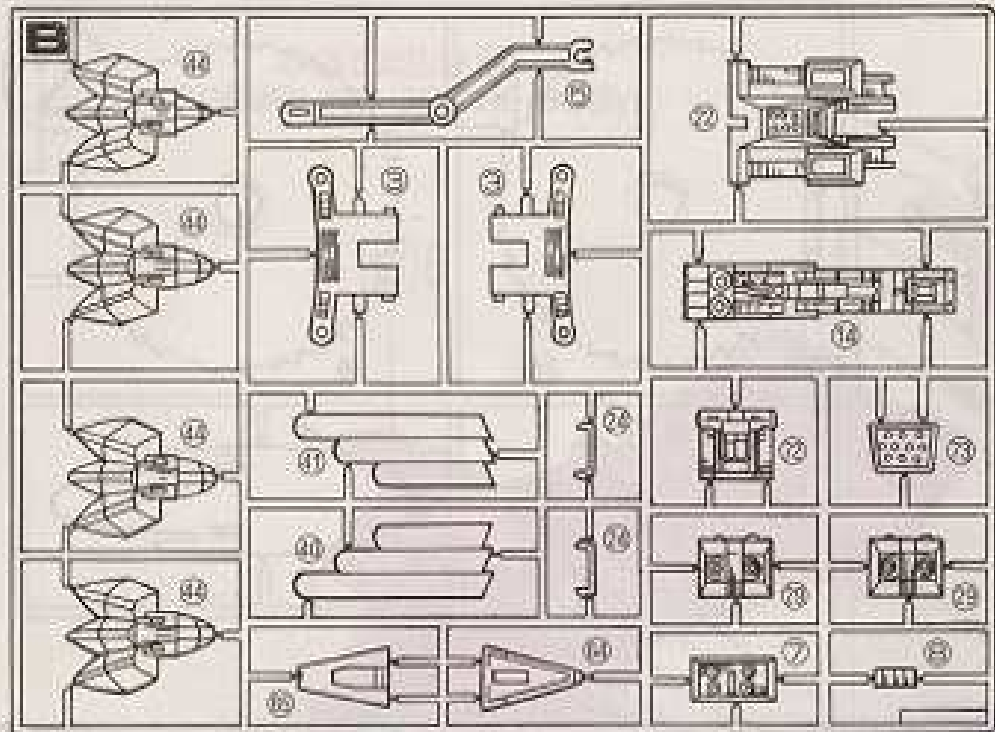

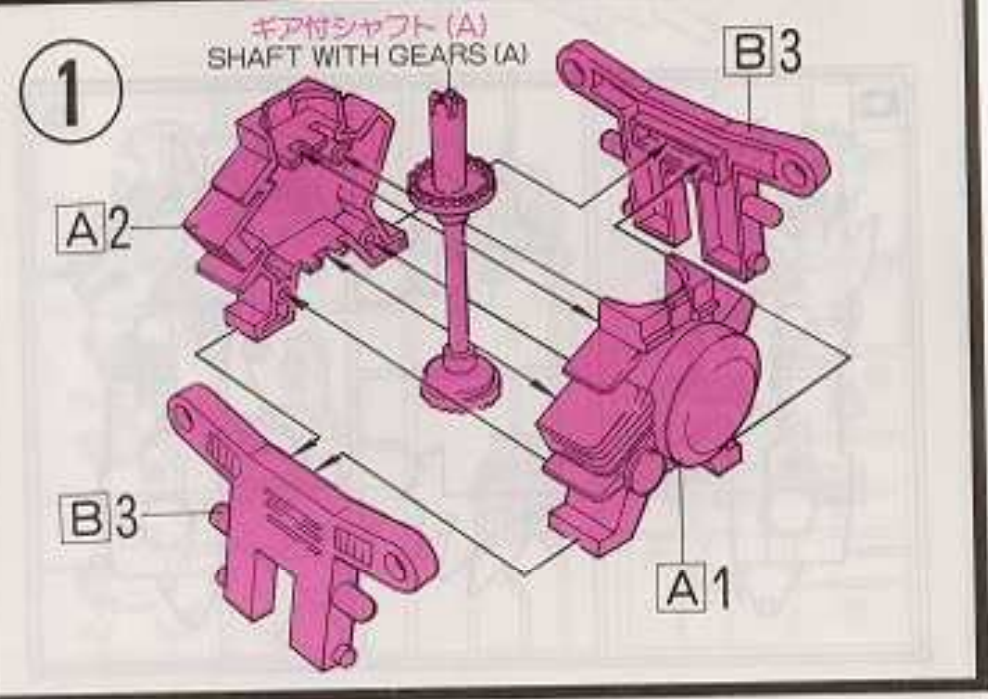
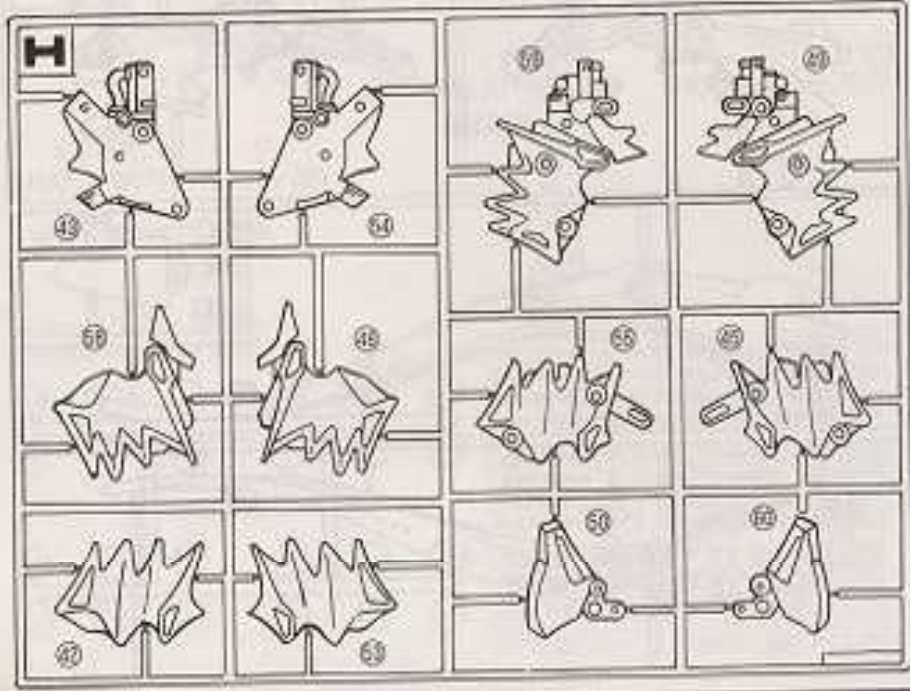
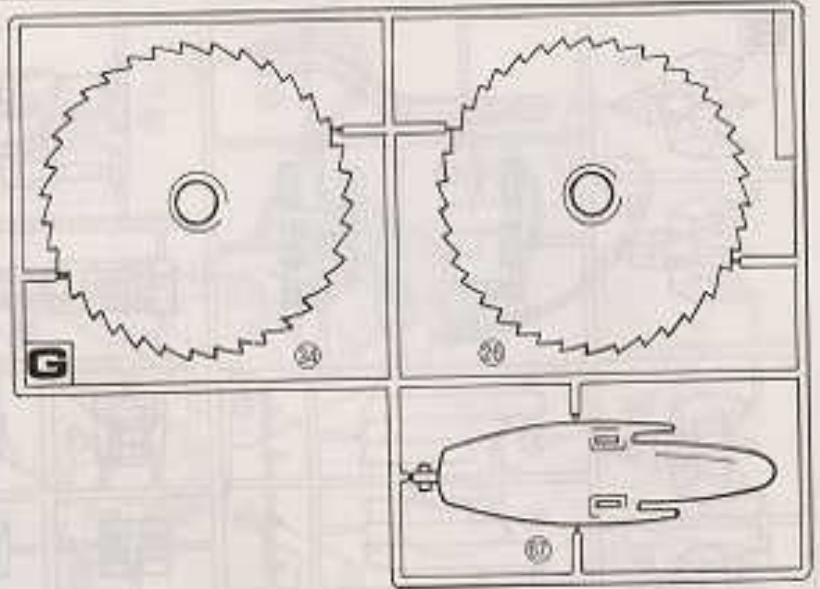
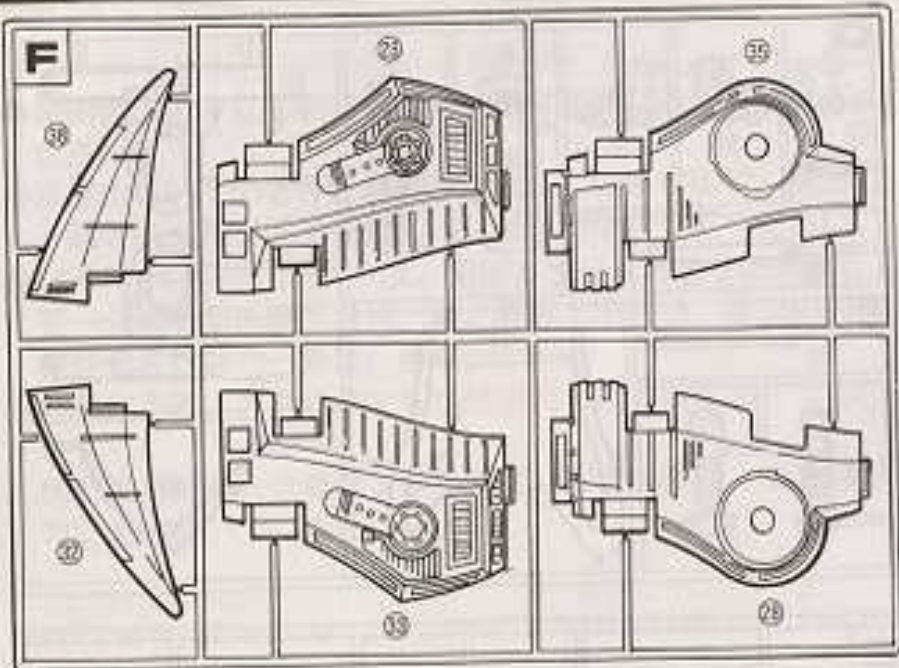

2

本体の組み方
ASSEMBLING OF THE BODY

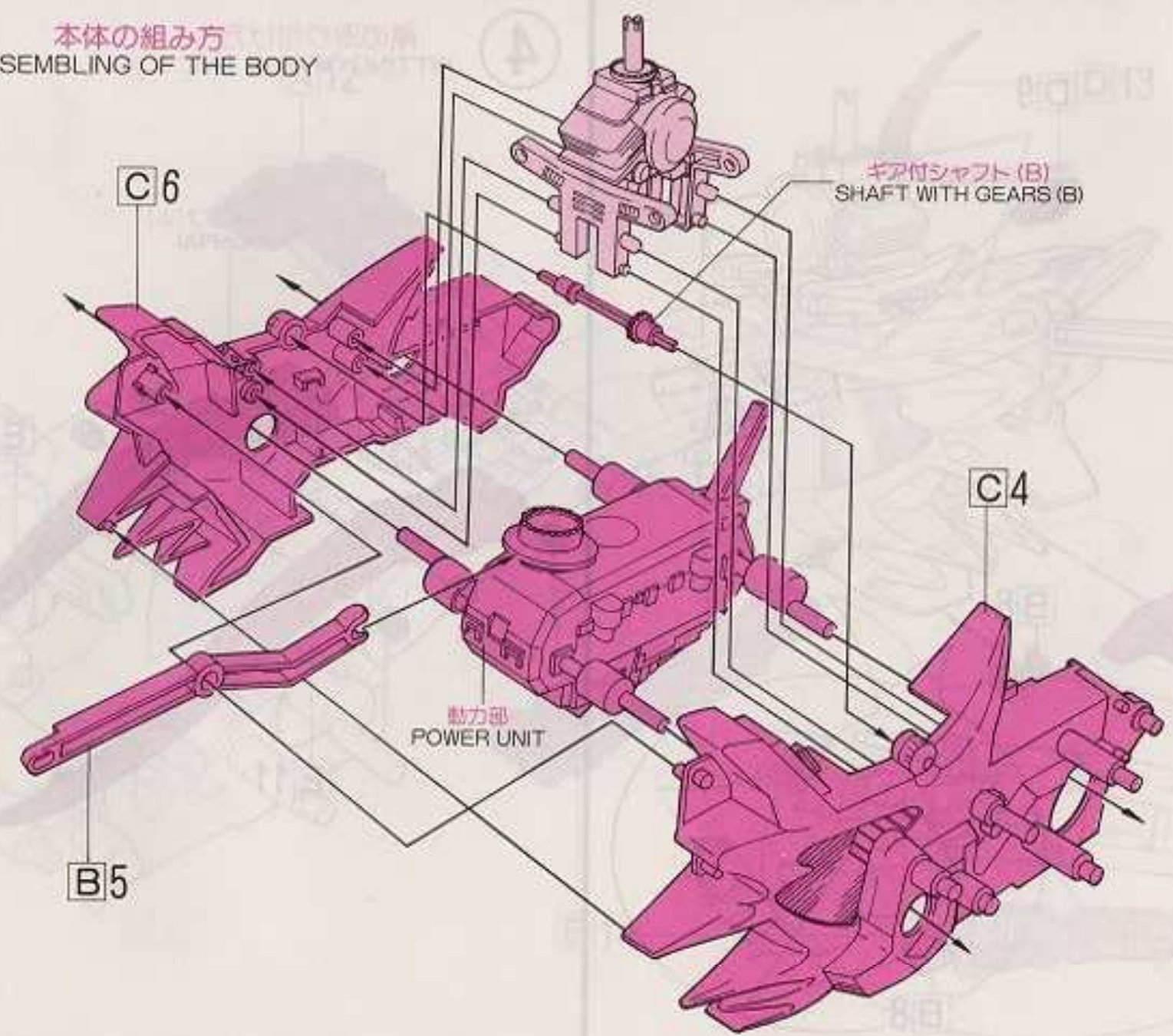

3

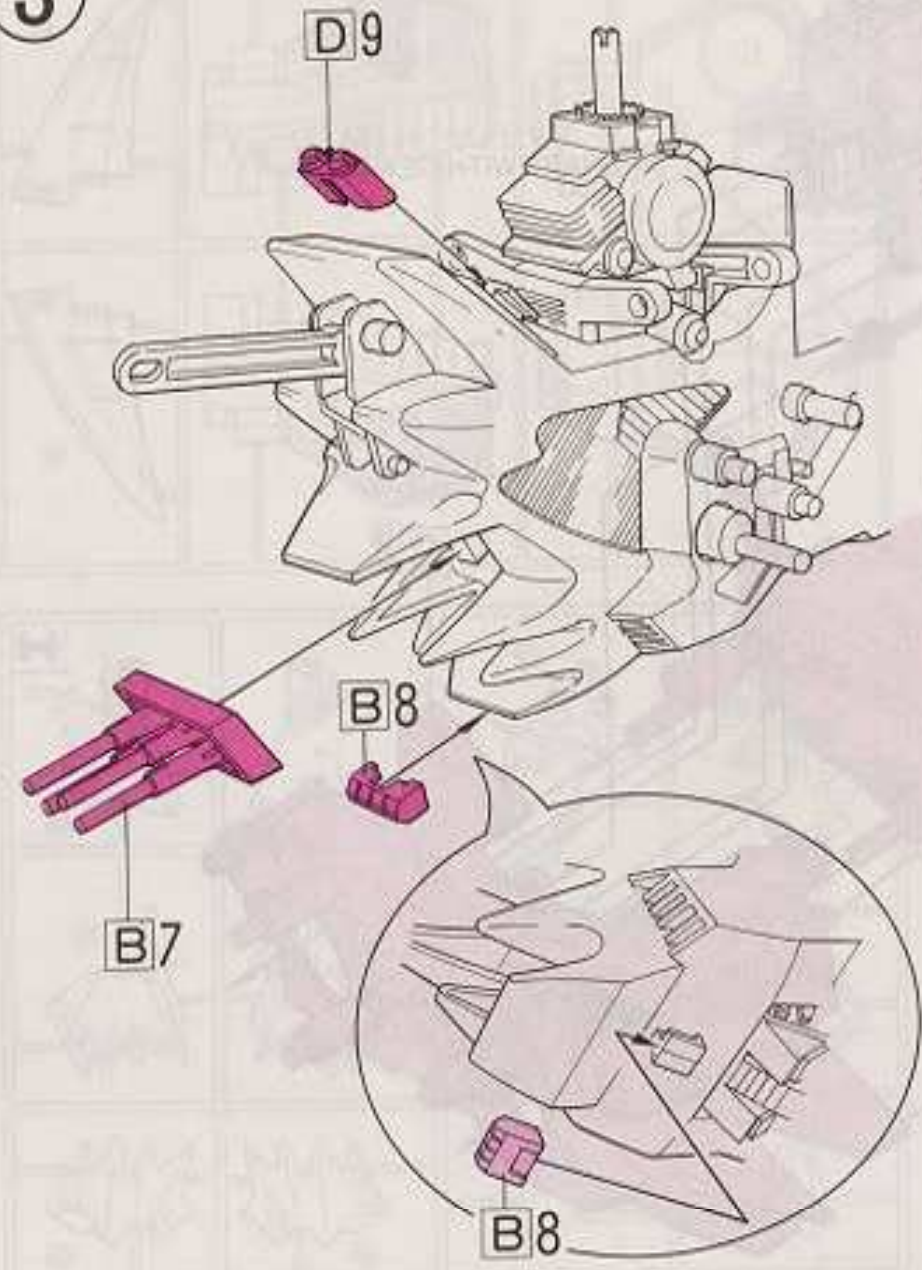

4

尾の取り付け方
FITTING OF THE TAIL

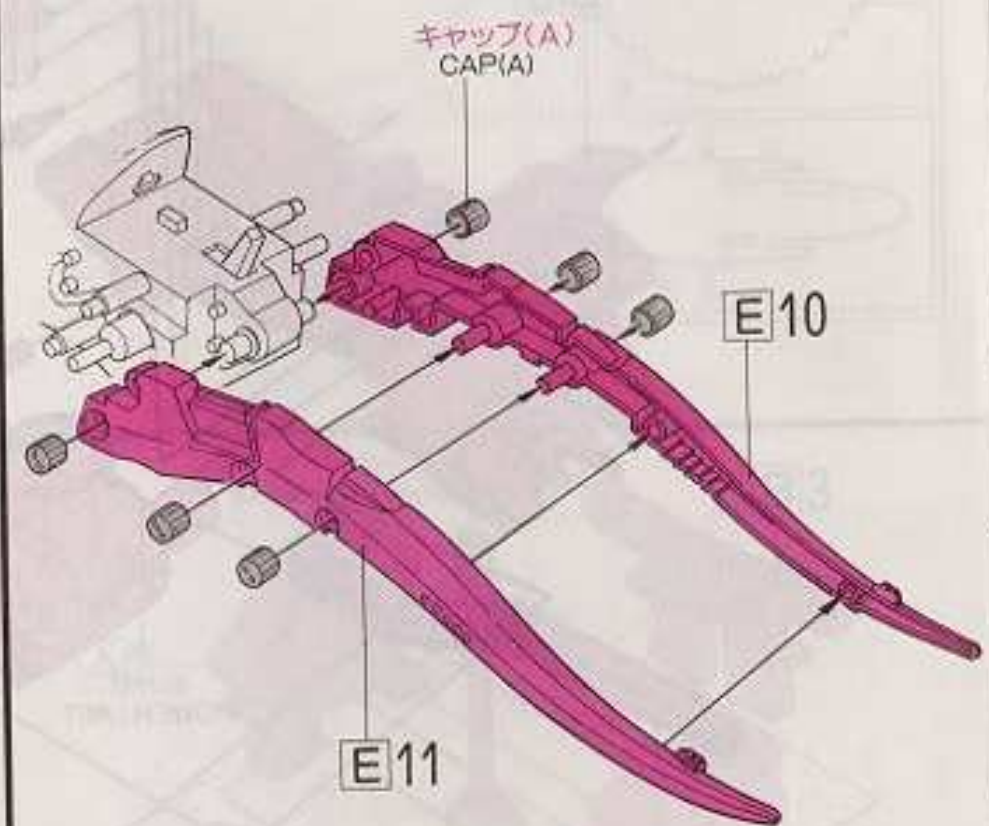

5

8

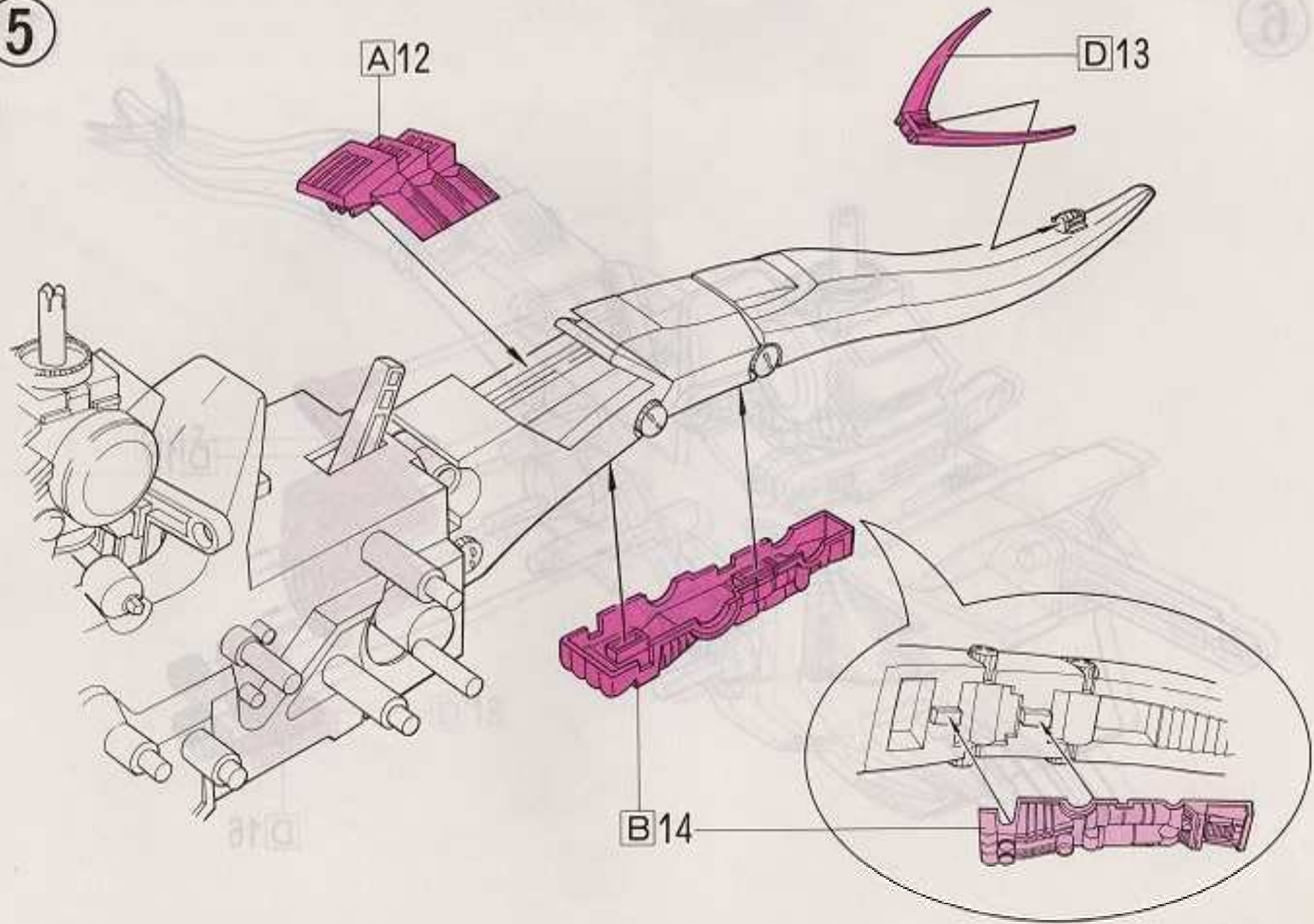

6

《左側》
LEFT

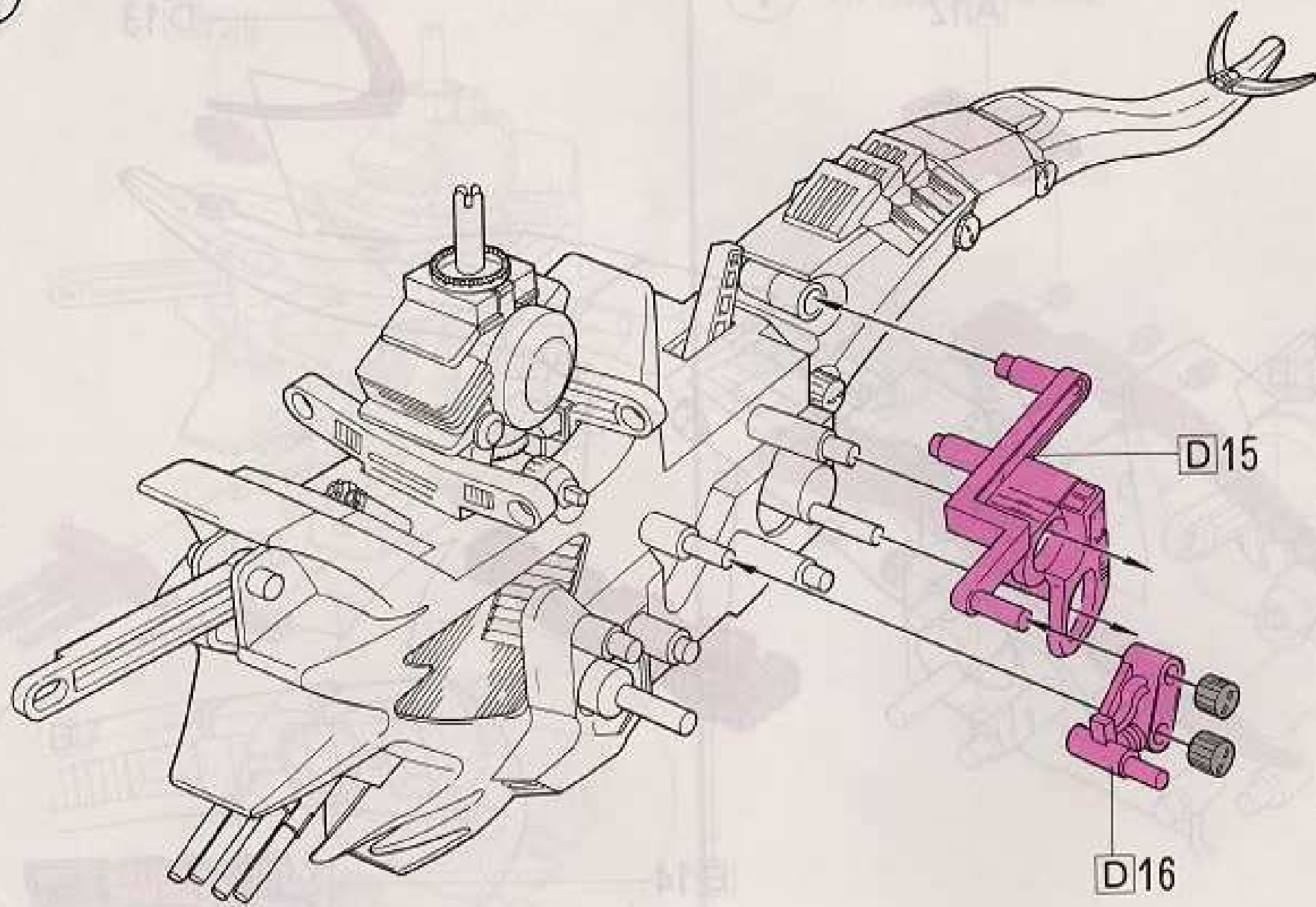

7

《右侧》
RIGHT

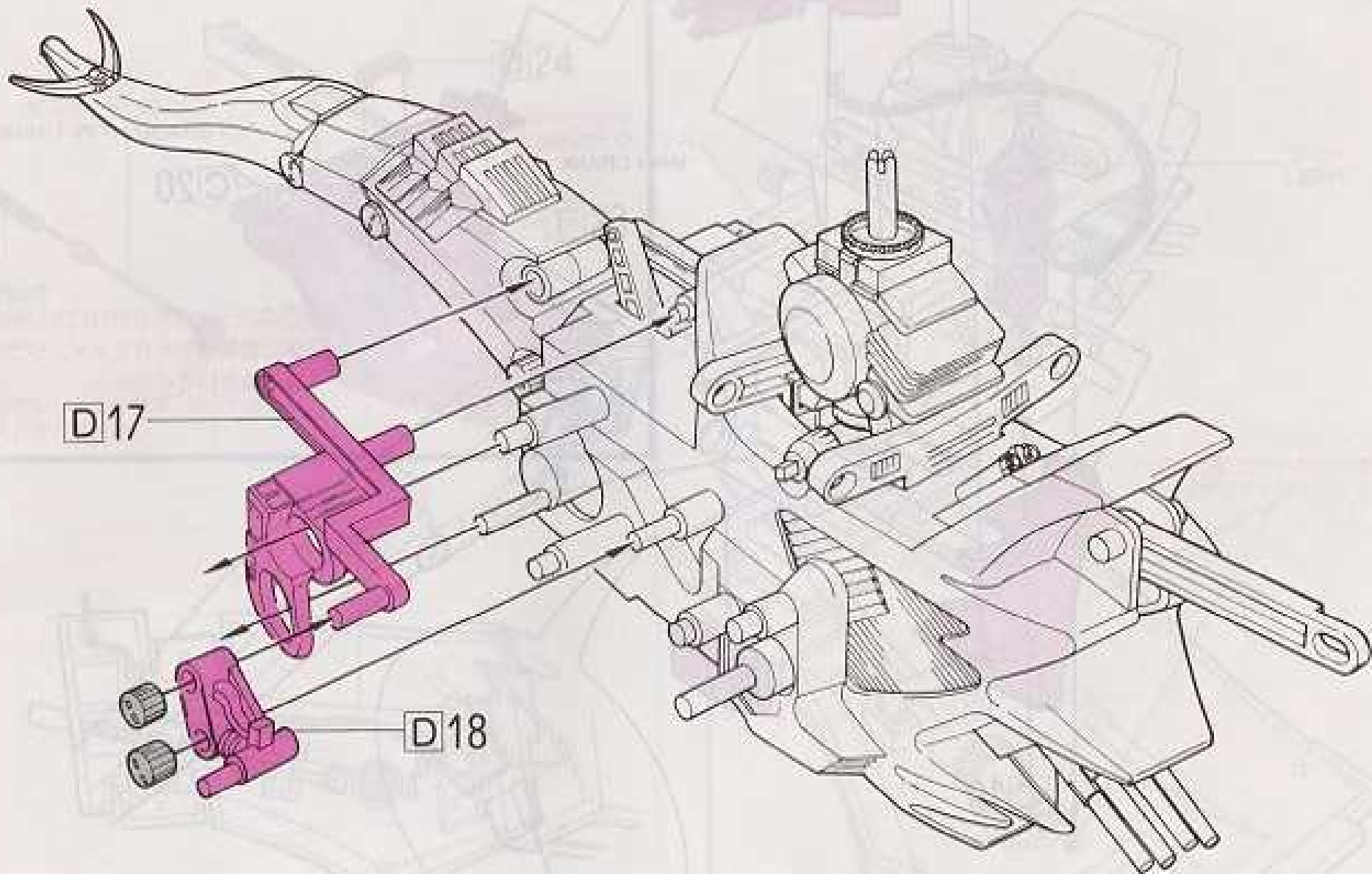

8

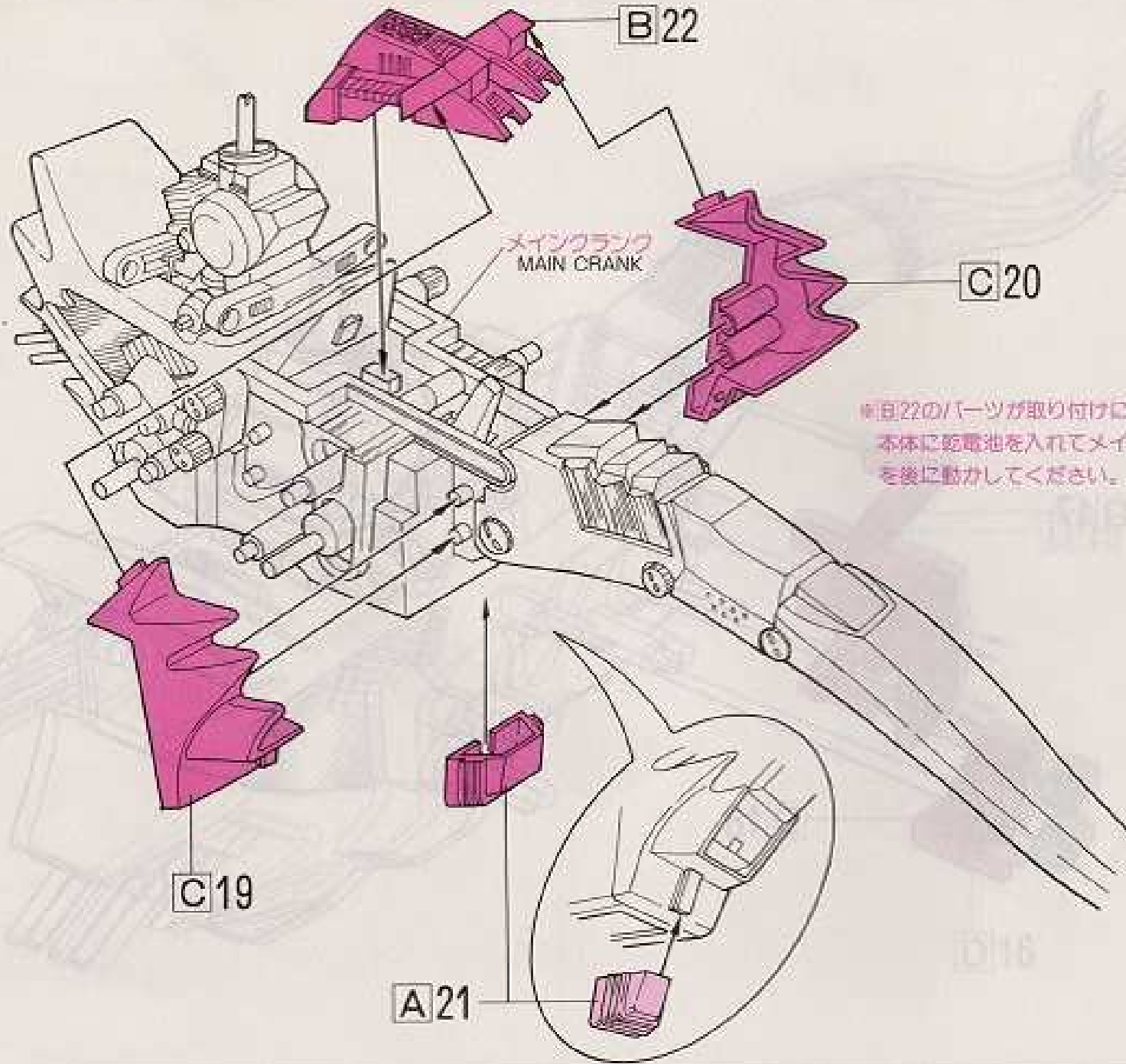

メインクランク
MAIN CRANK

B22

C20

C19

A21

※B22のパーツが取り付けにくい時は、
本体に乾電池を入れてメインクランク
を後に動かしてください。

9

左翼の組み方
ASSEMBLING OF THE LEFT WING

D 25

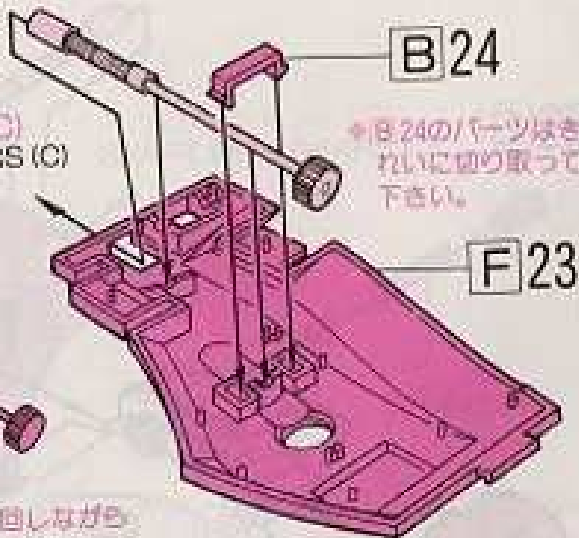
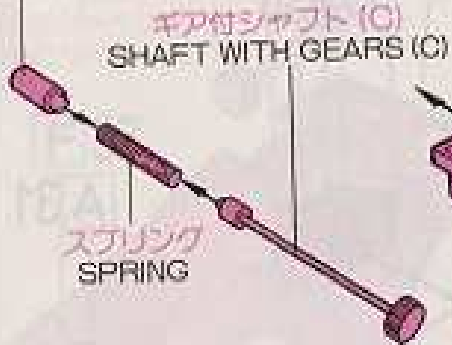

※B 24のパーツはさ
ねいに切り取って
下さい。

※スプリングをセットする時は、回しながら
しっかり入れてください。

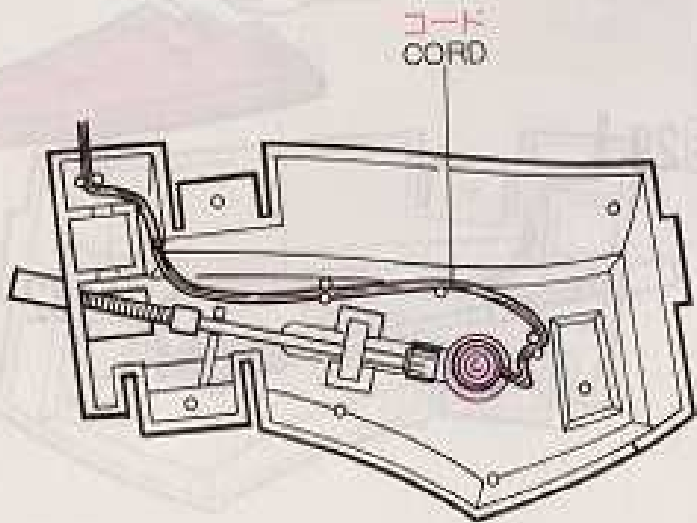

※コードは、図のようにセットしてください。

10

〈左側〉
LEFT

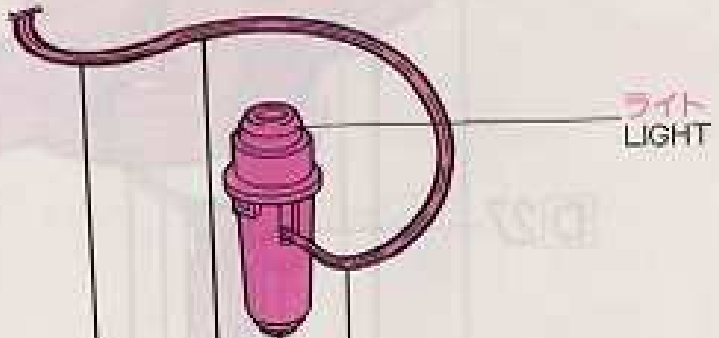

※フックにコードをしっかり
セットしてください。

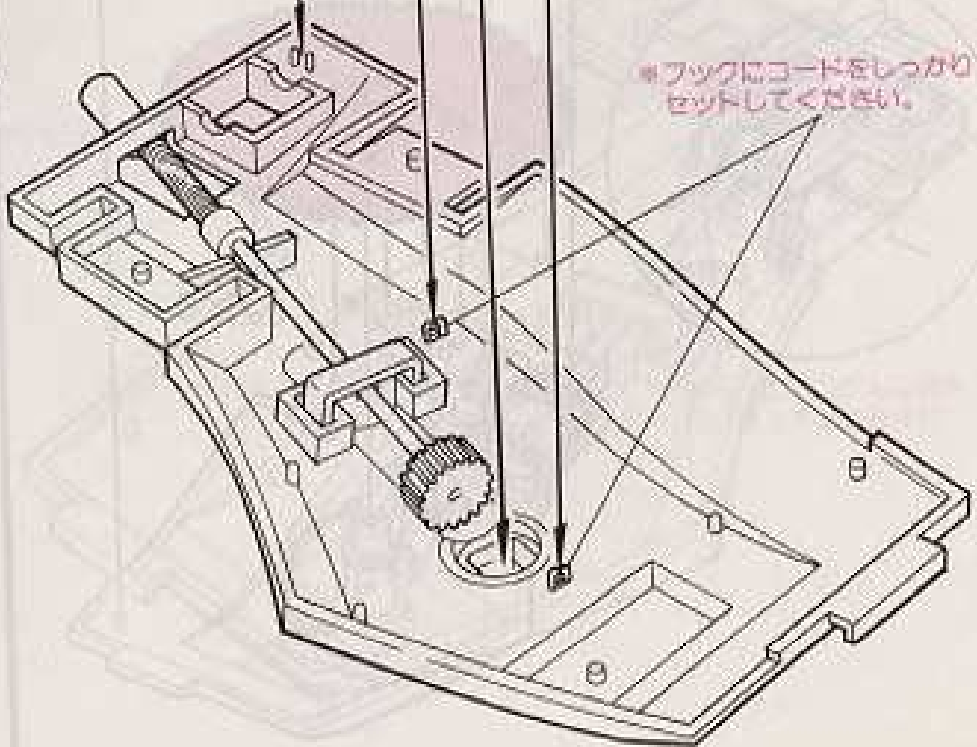

11

F28

〈左側〉
LEFT

D27

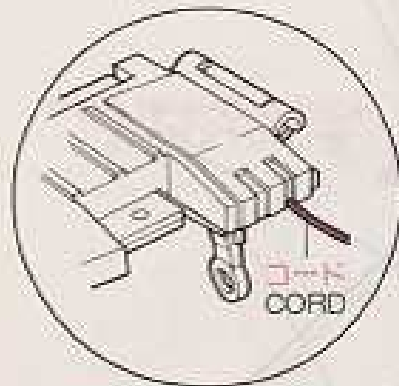

*図のように、コードを
穴から出してください。

G26

12

〈左側〉
LEFT

A30

A31

B29

F32

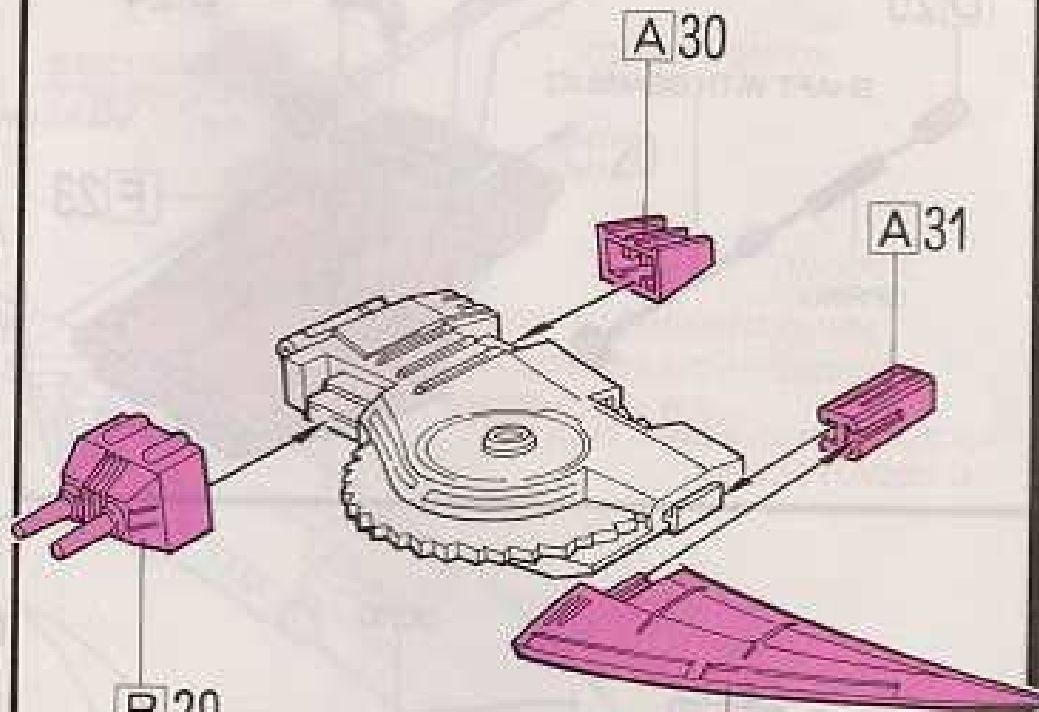

13

右翼の組み方
ASSEMBLING OF THE RIGHT WING

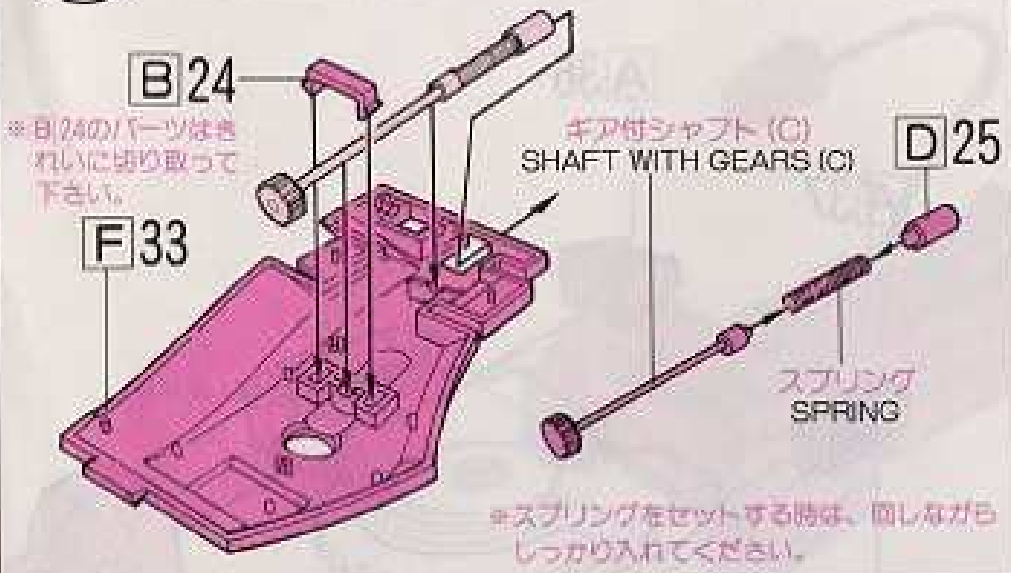

14

〈右側〉
RIGHT

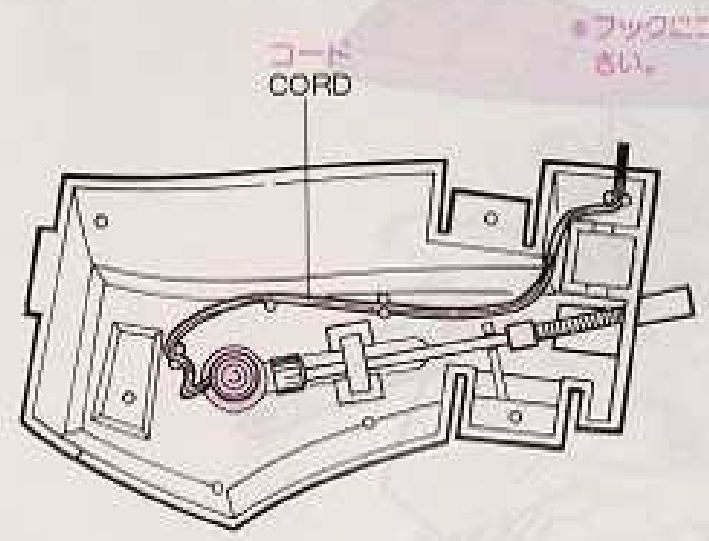
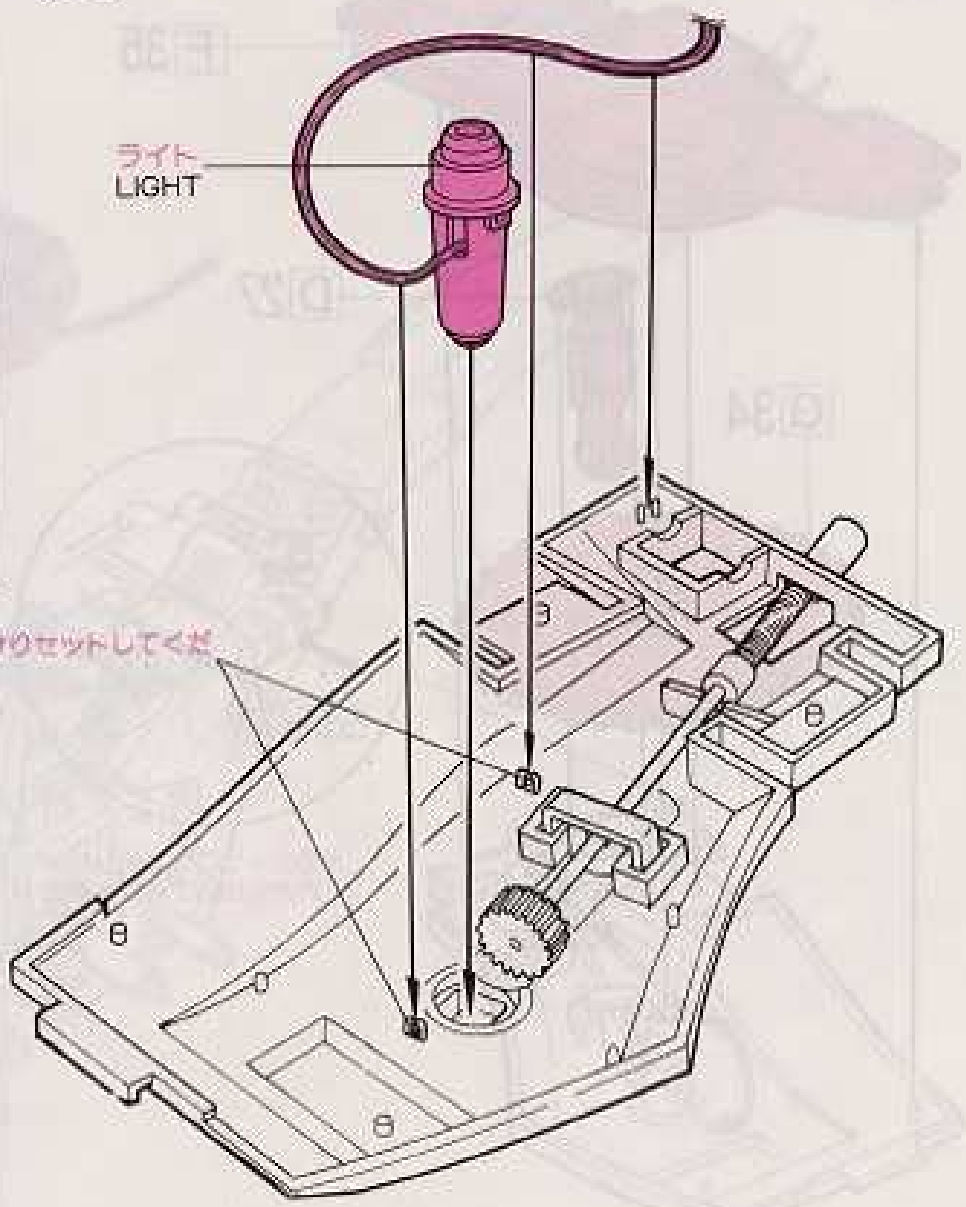

※コードは、図のようにセットしてください。

〈右側〉
RIGHT

15

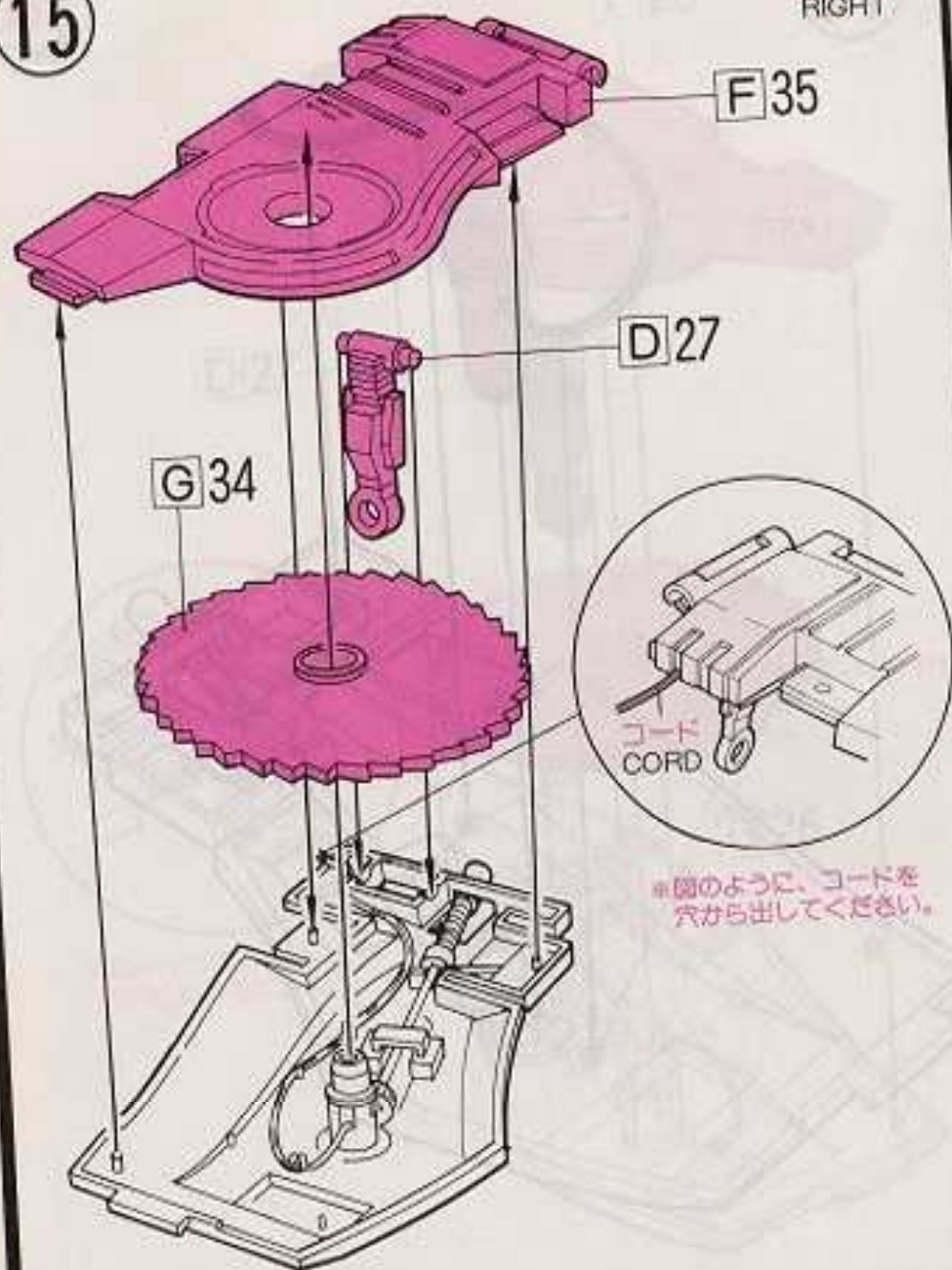

16

〈右側〉
RIGHT

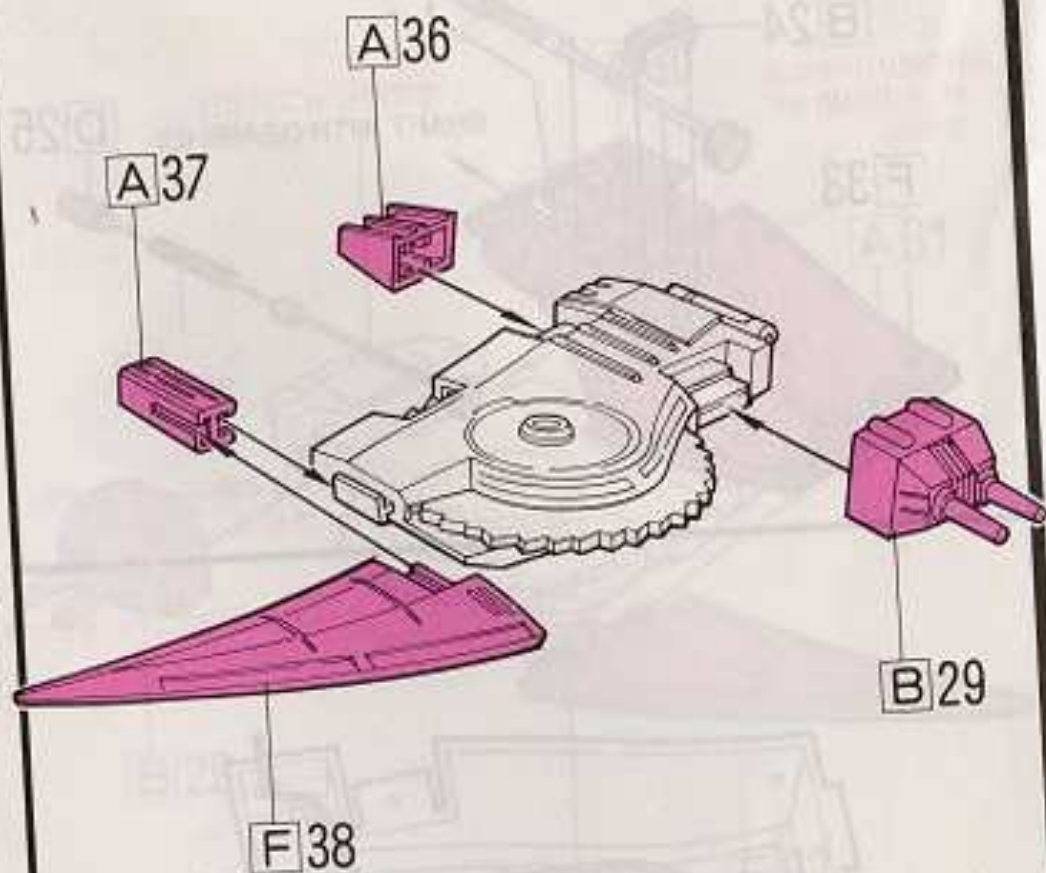

背中メカユニット
BACK MECHA. UNIT

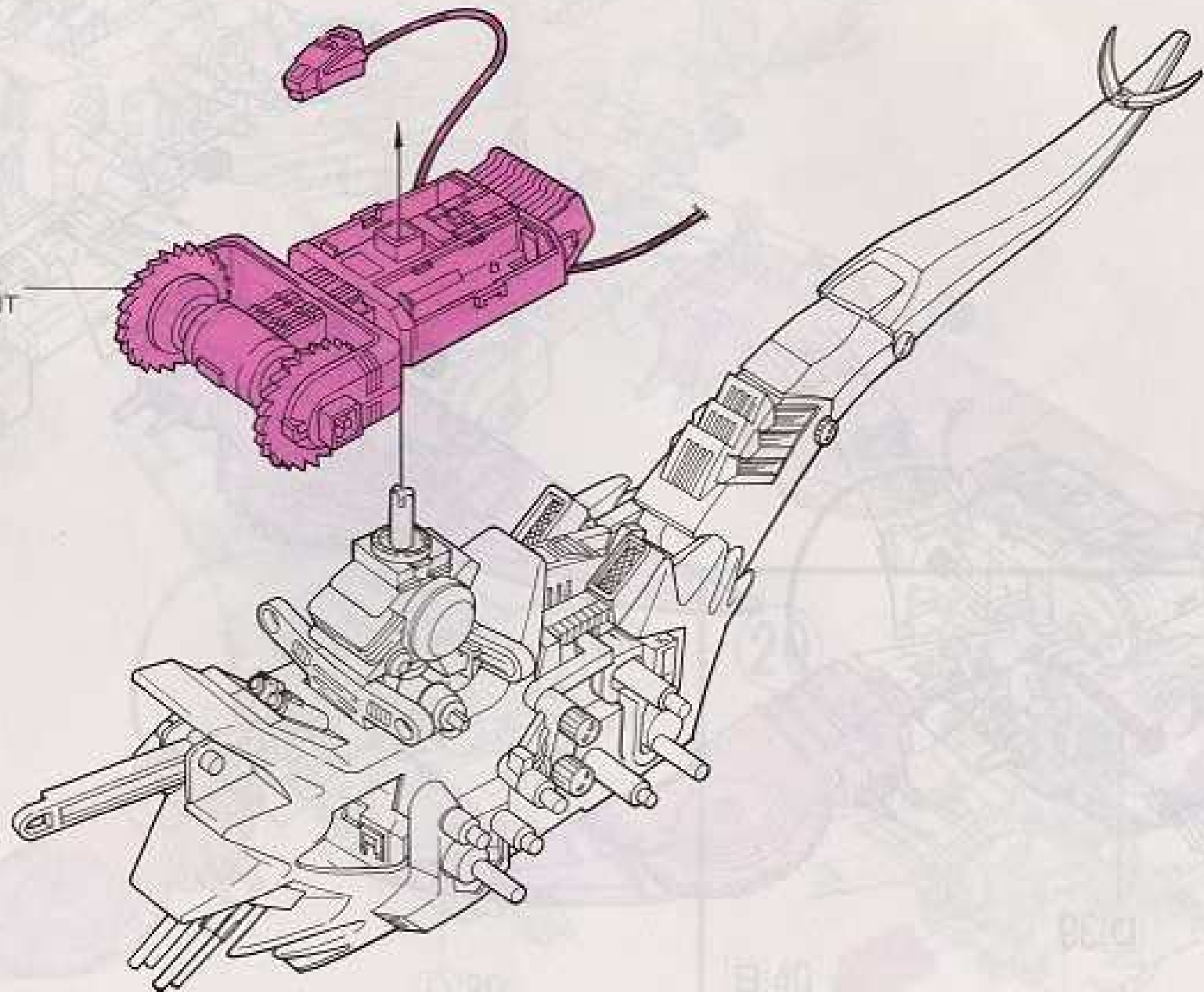

18

左翼の取り付け方
FITTING OF THE LEFT WING

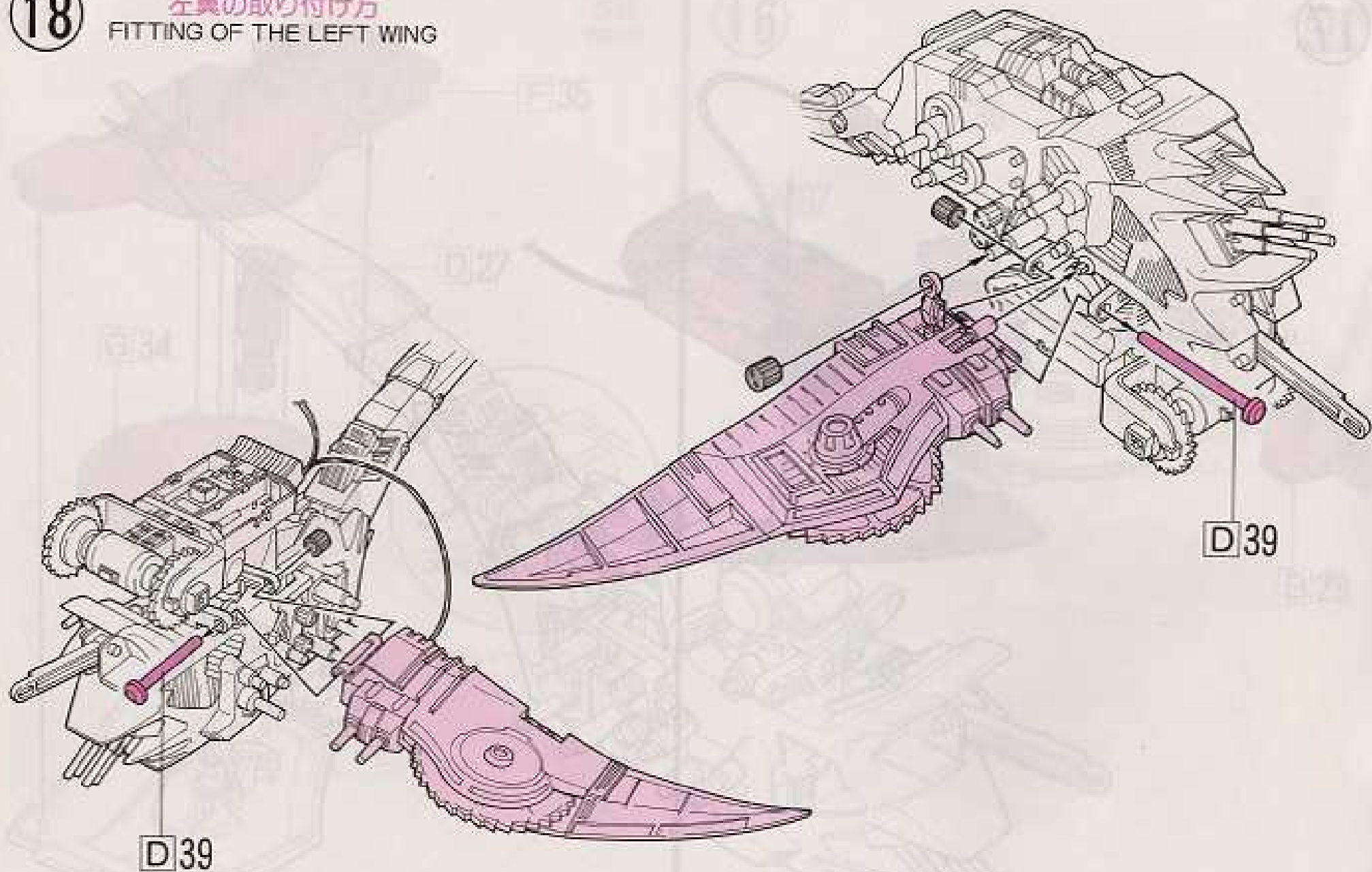

19

右翼の取り付け方
FITTING OF THE RIGHT WING

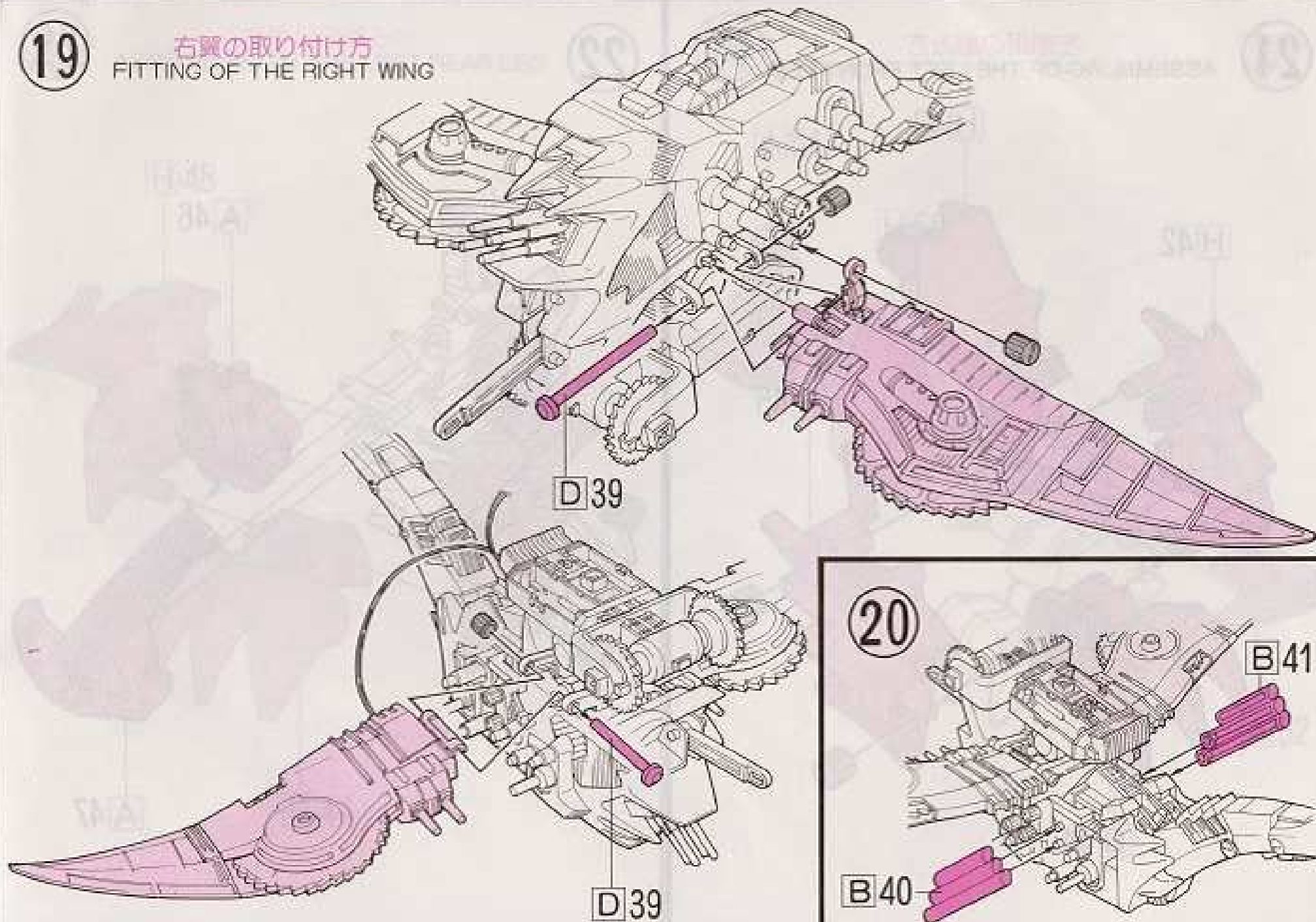

21

左前足の組み方
ASSEMBLING OF THE LEFT FRONT LEG

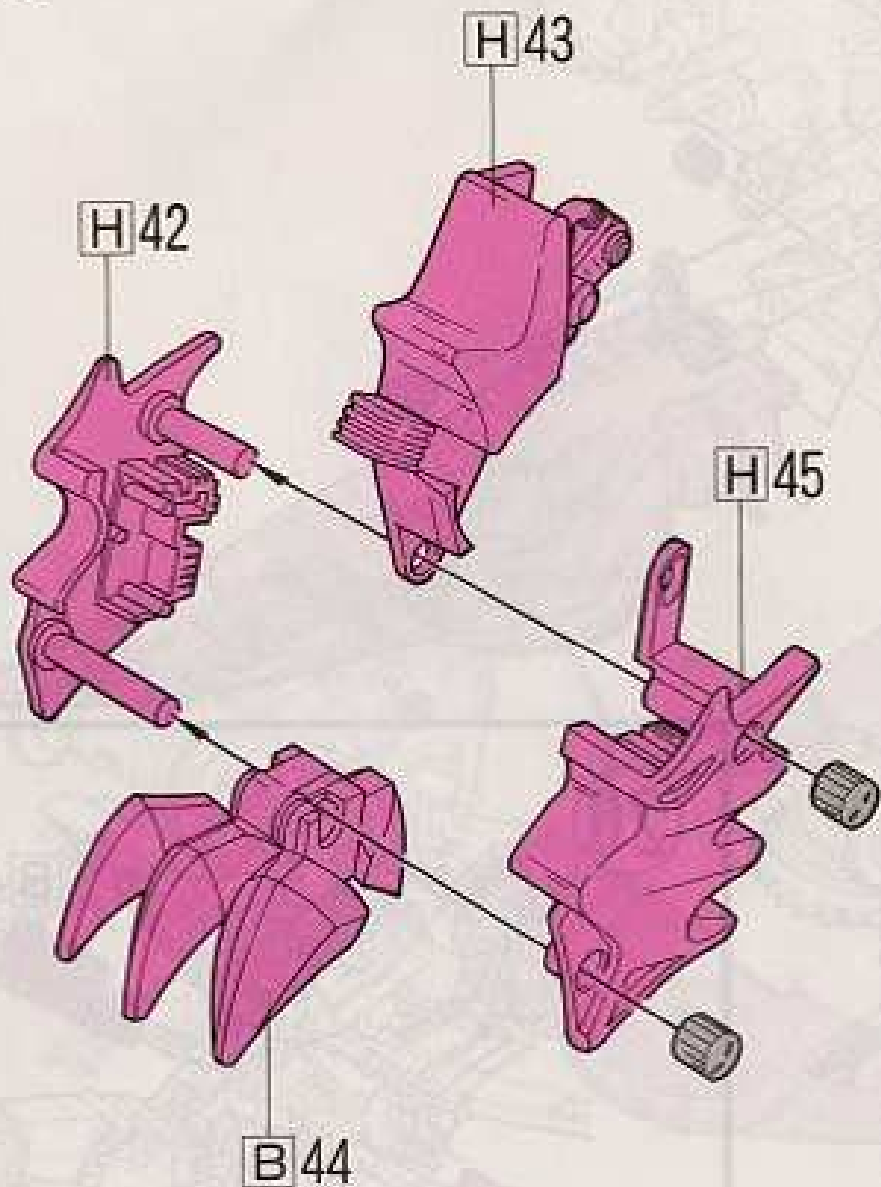

22

〈左側〉
LEFT

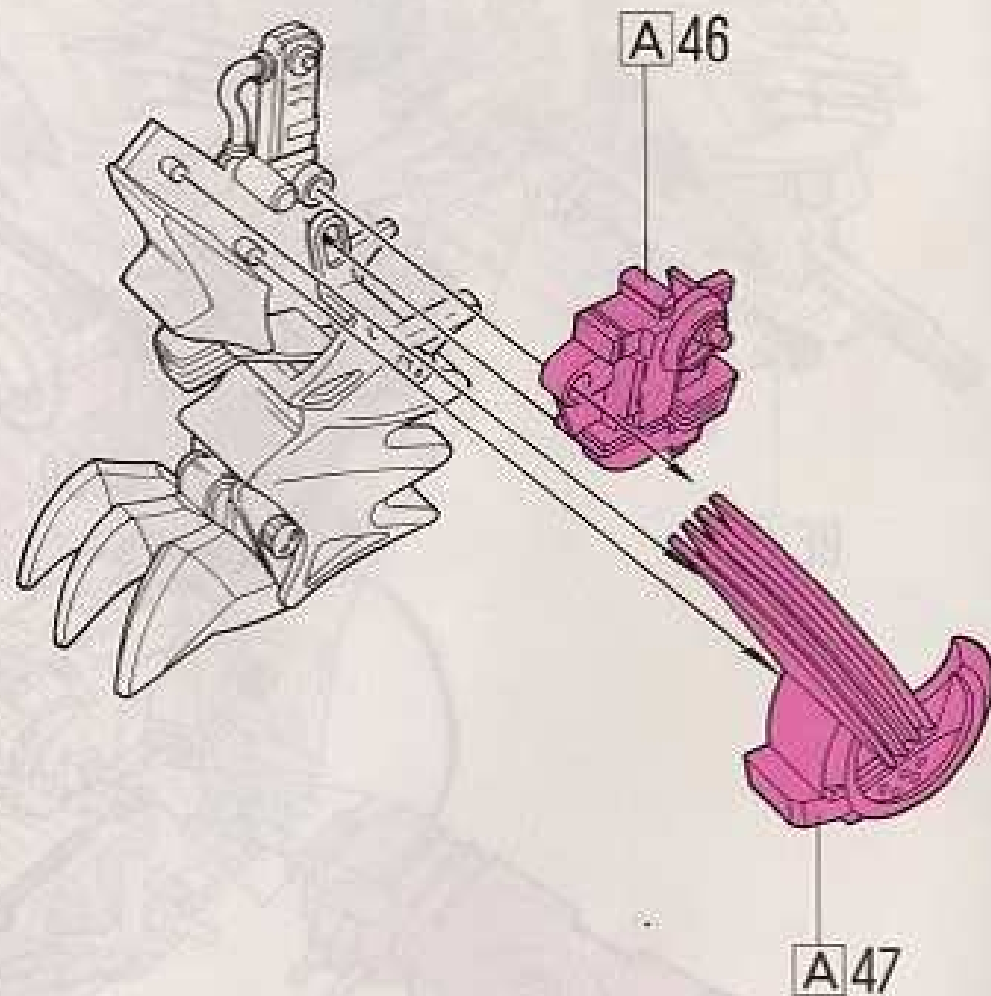

23

左後足の組み方

ASSEMBLING OF THE LEFT REAR LEG

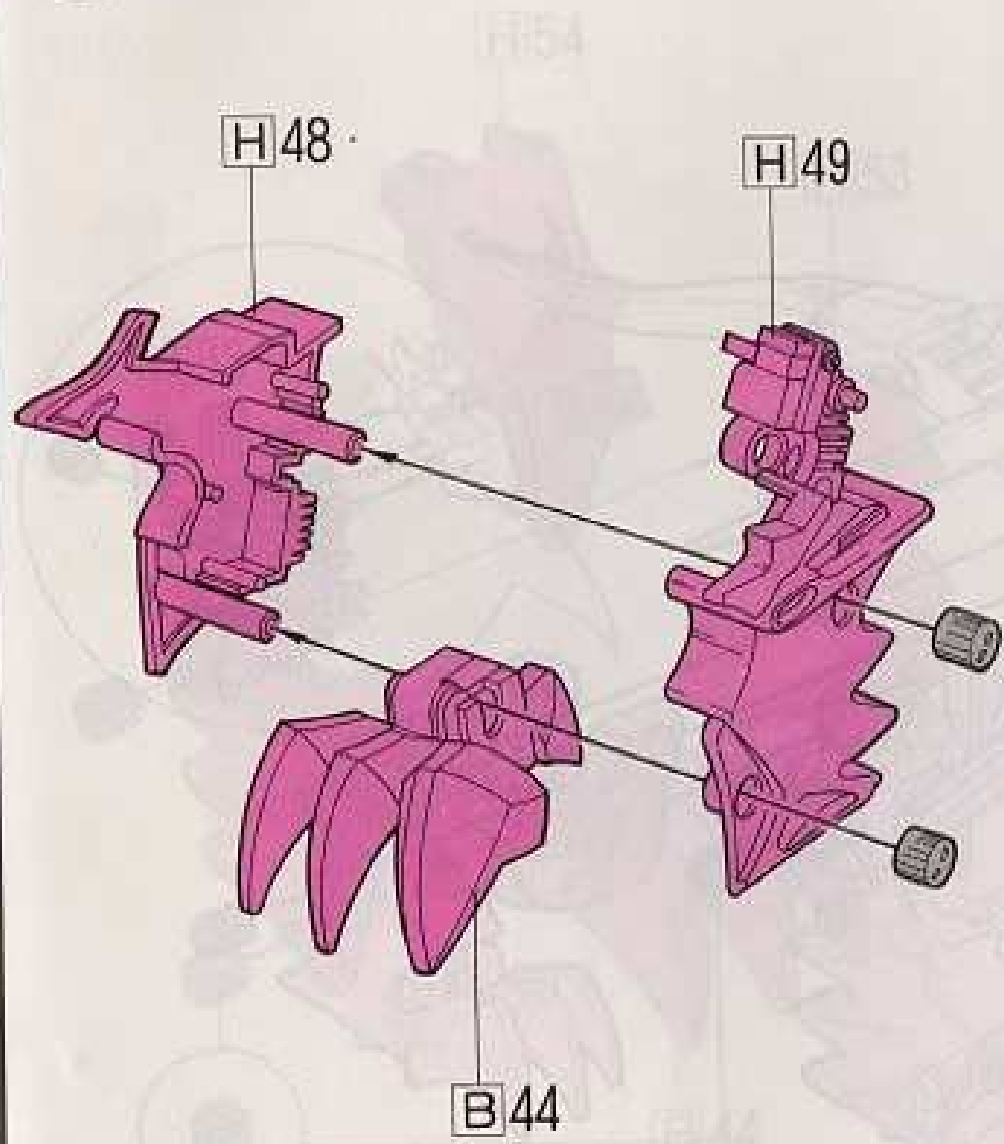

24

左側
LEFT

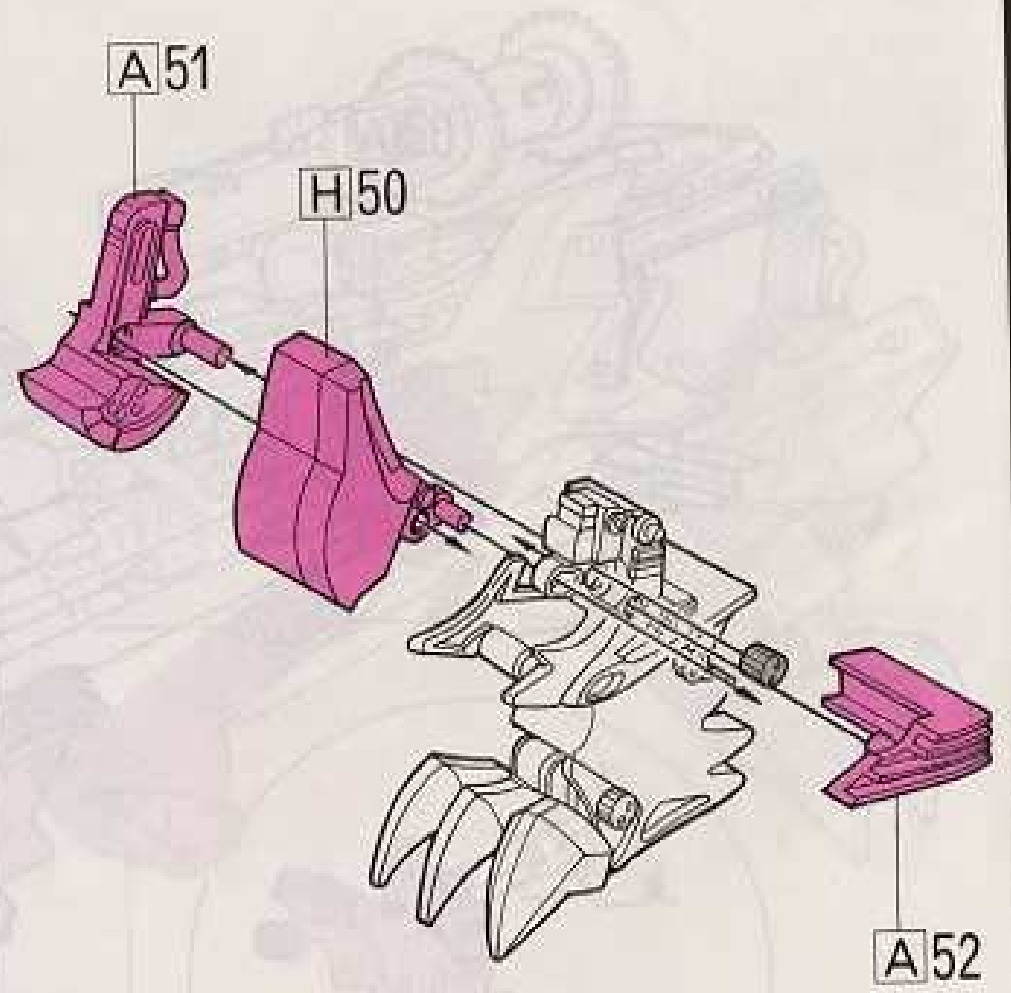

25

足の取り付け方
FITTING OF THE LEGS

《左側》
LEFT

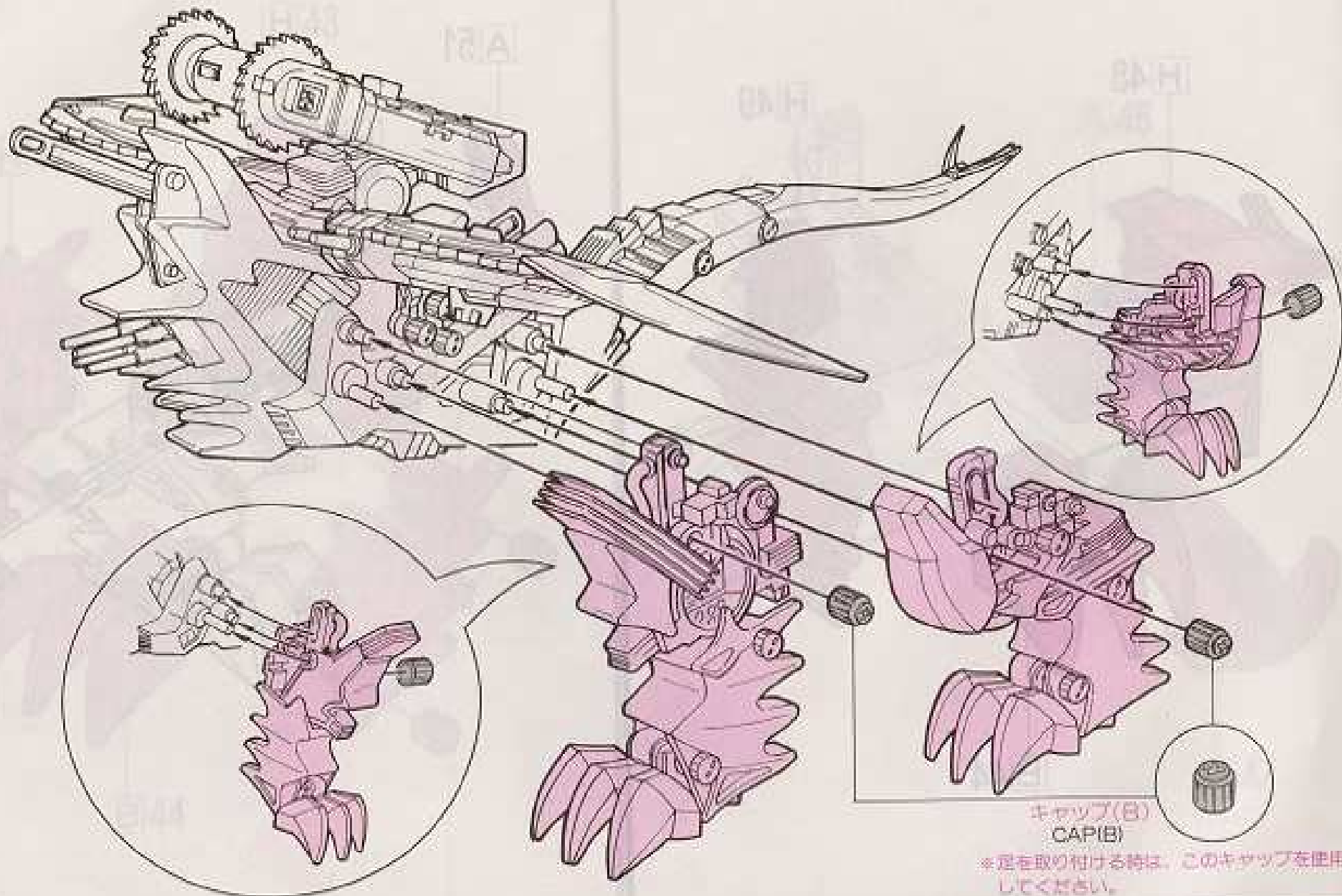

キャップ(B)
CAP(B)

※足を取り付けるときは、このキャップを使用してください。

26

右前足の組み方
ASSEMBLING OF THE RIGHT FRONT LEG

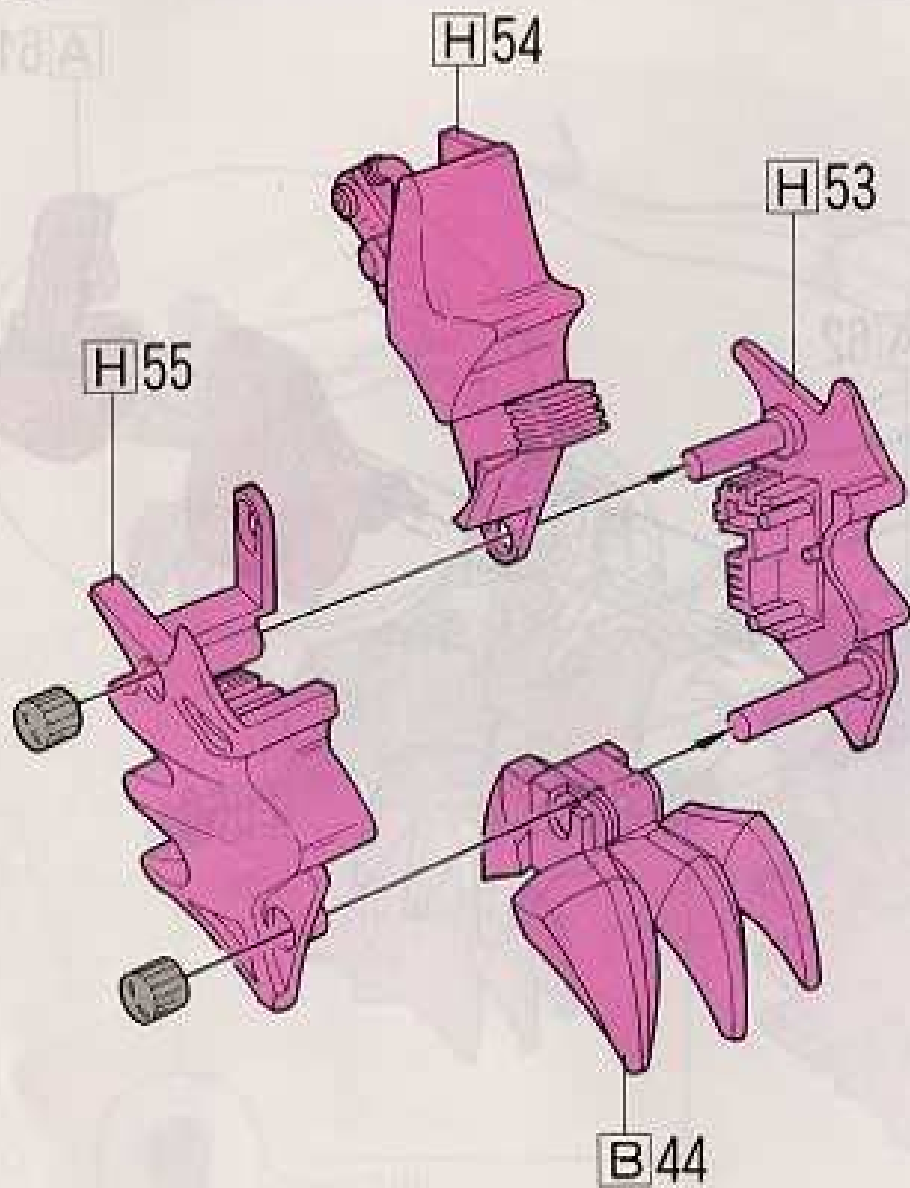

27

〈右側〉
RIGHT

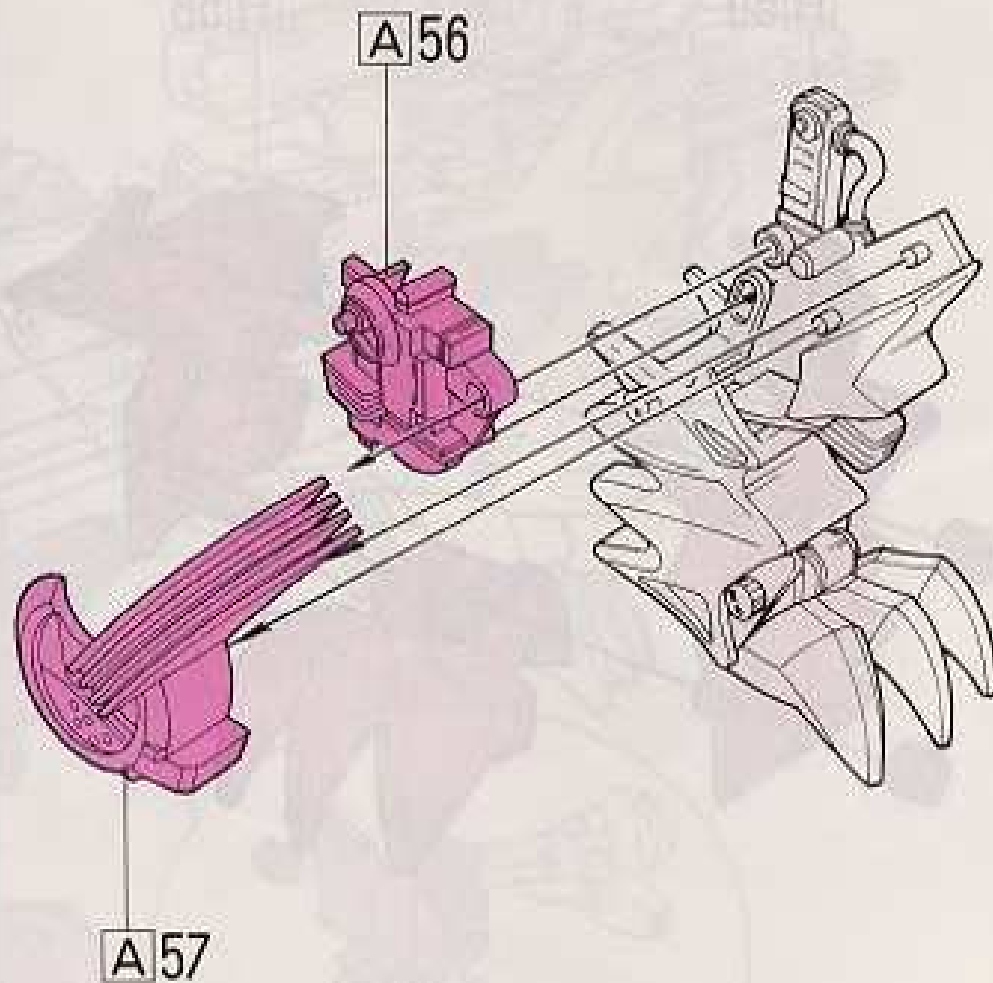

28

右後足の組み方
ASSEMBLING OF THE RIGHT REAR LEG

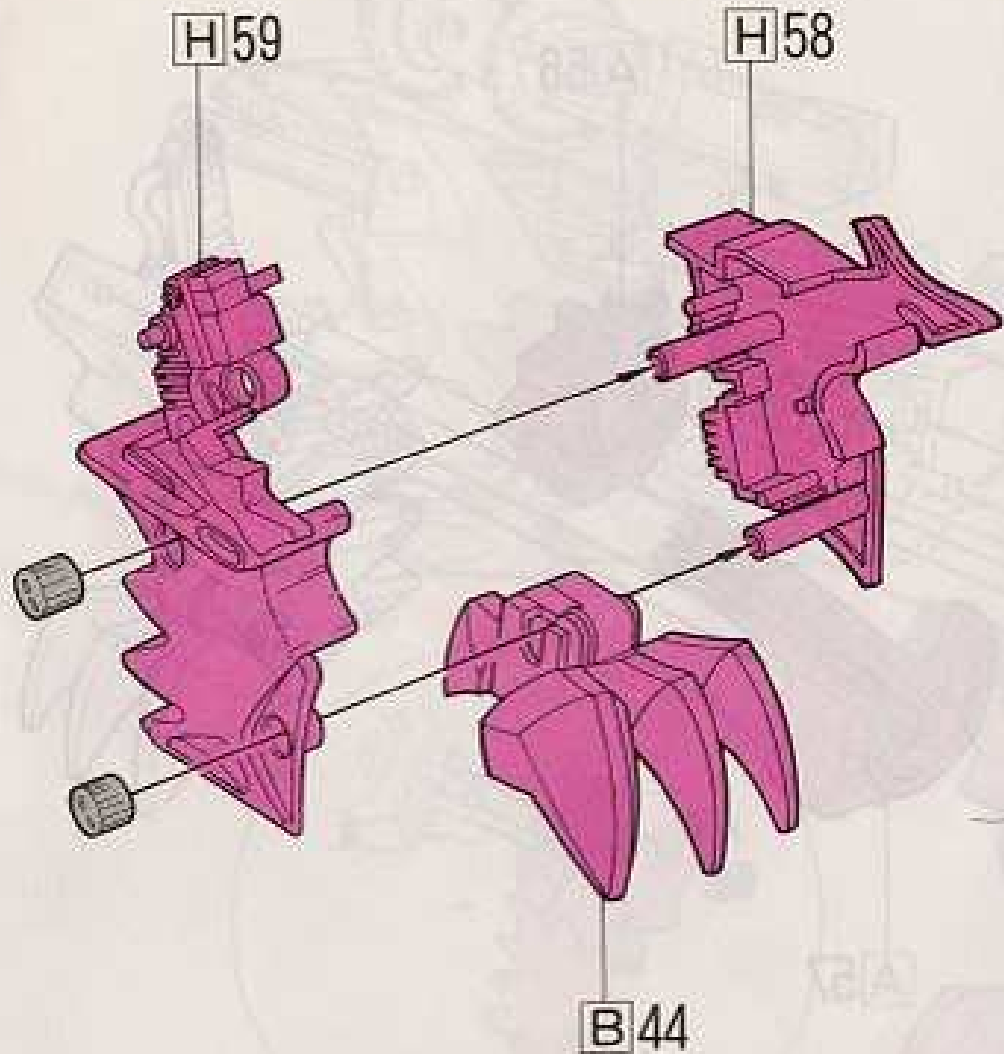

29

〈右側〉
RIGHT

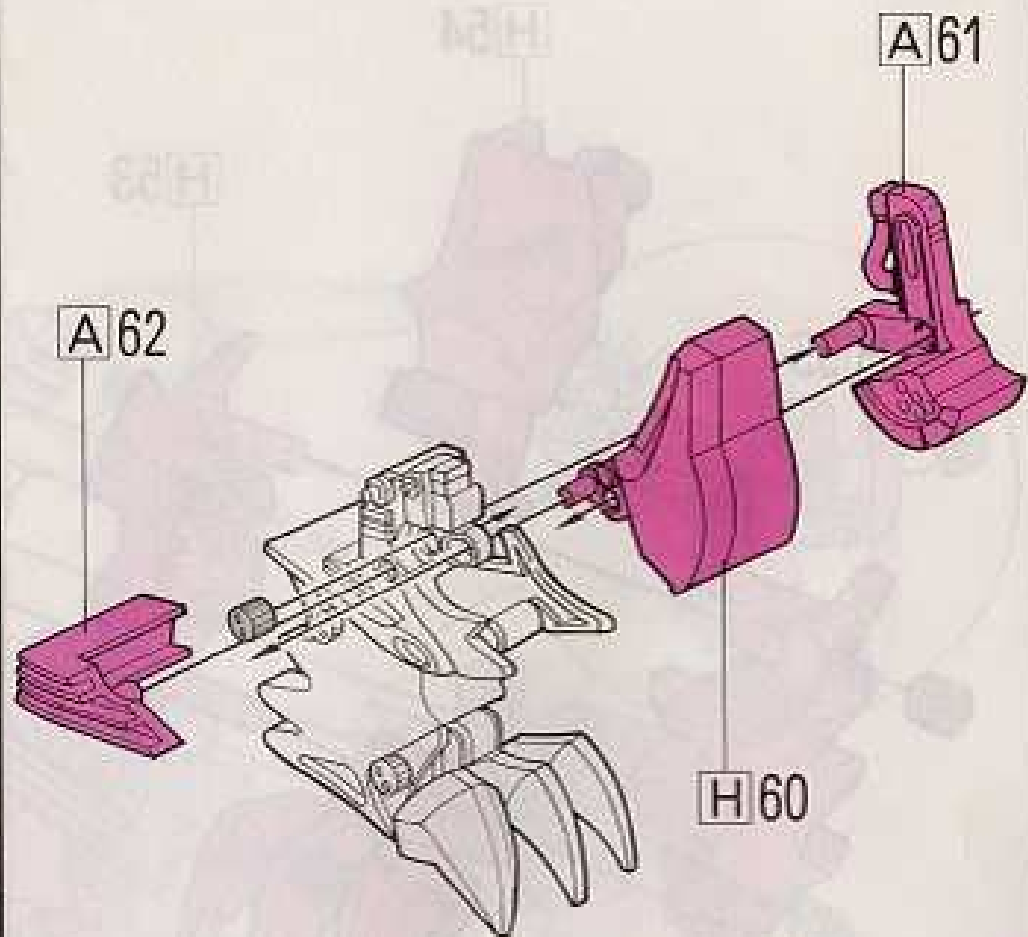

30

足の取り付け方
FITTING OF THE LEGS

〈右側〉
RIGHT

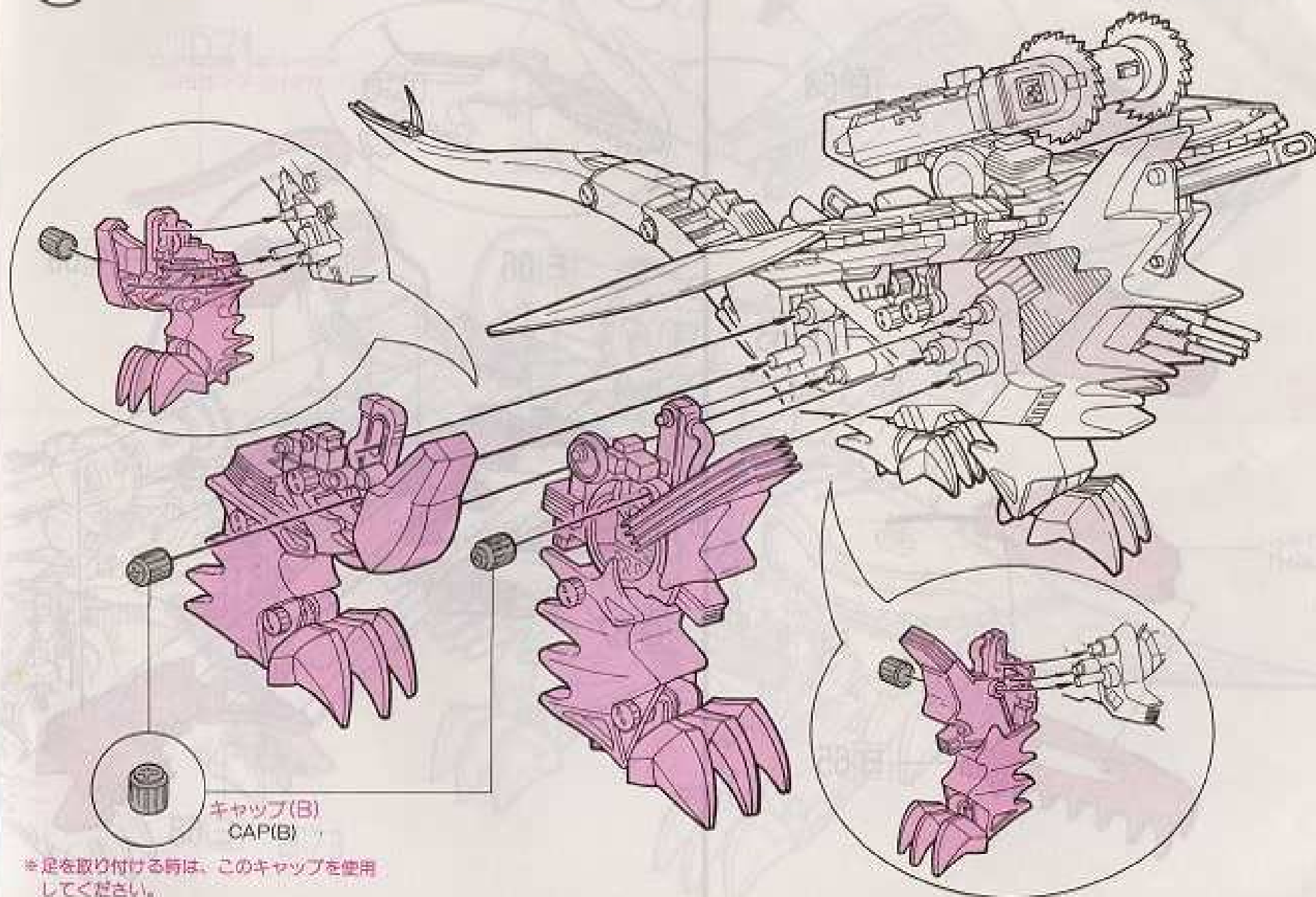

キャップ(B)
CAP(B)

※足を取り付けるときは、このキャップを使用してください。

31

頭部の組み方
ASSEMBLING OF THE HEAD

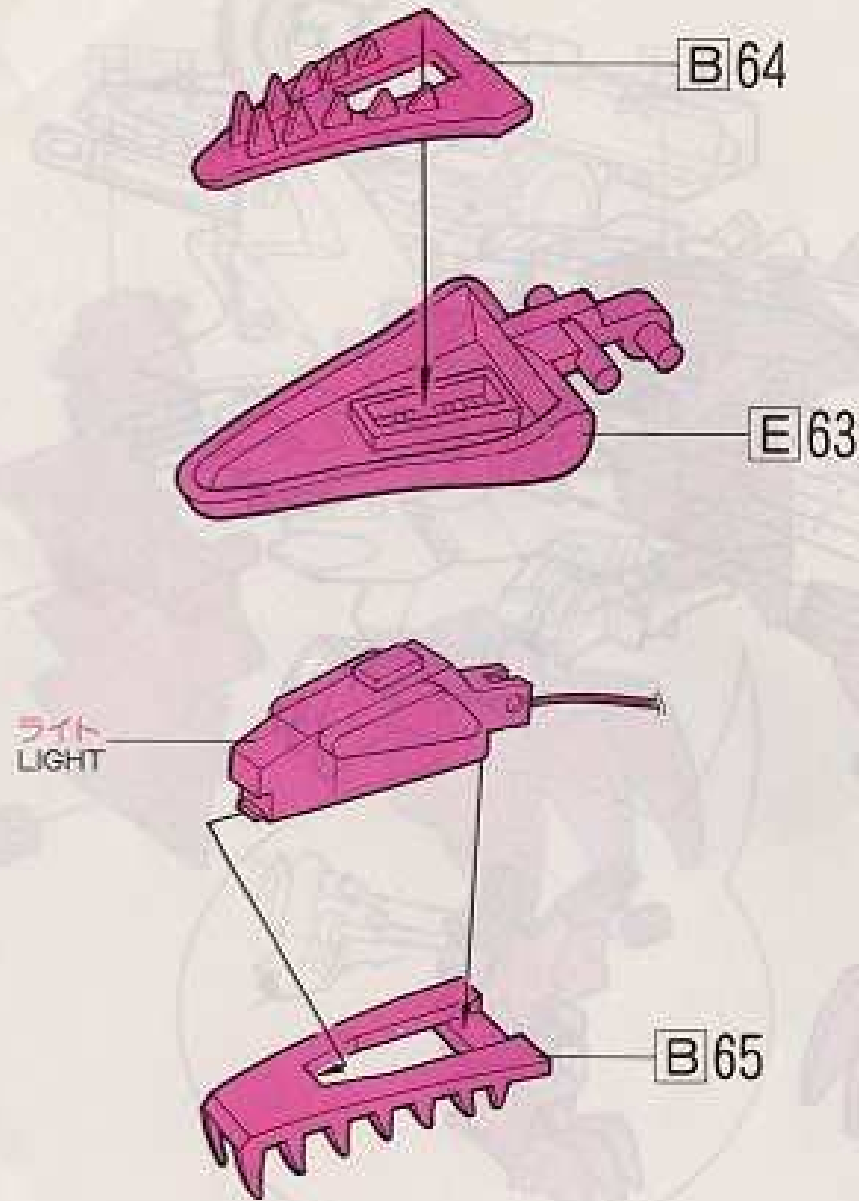

32

頭部の取り付け方
FITTING OF THE HEAD

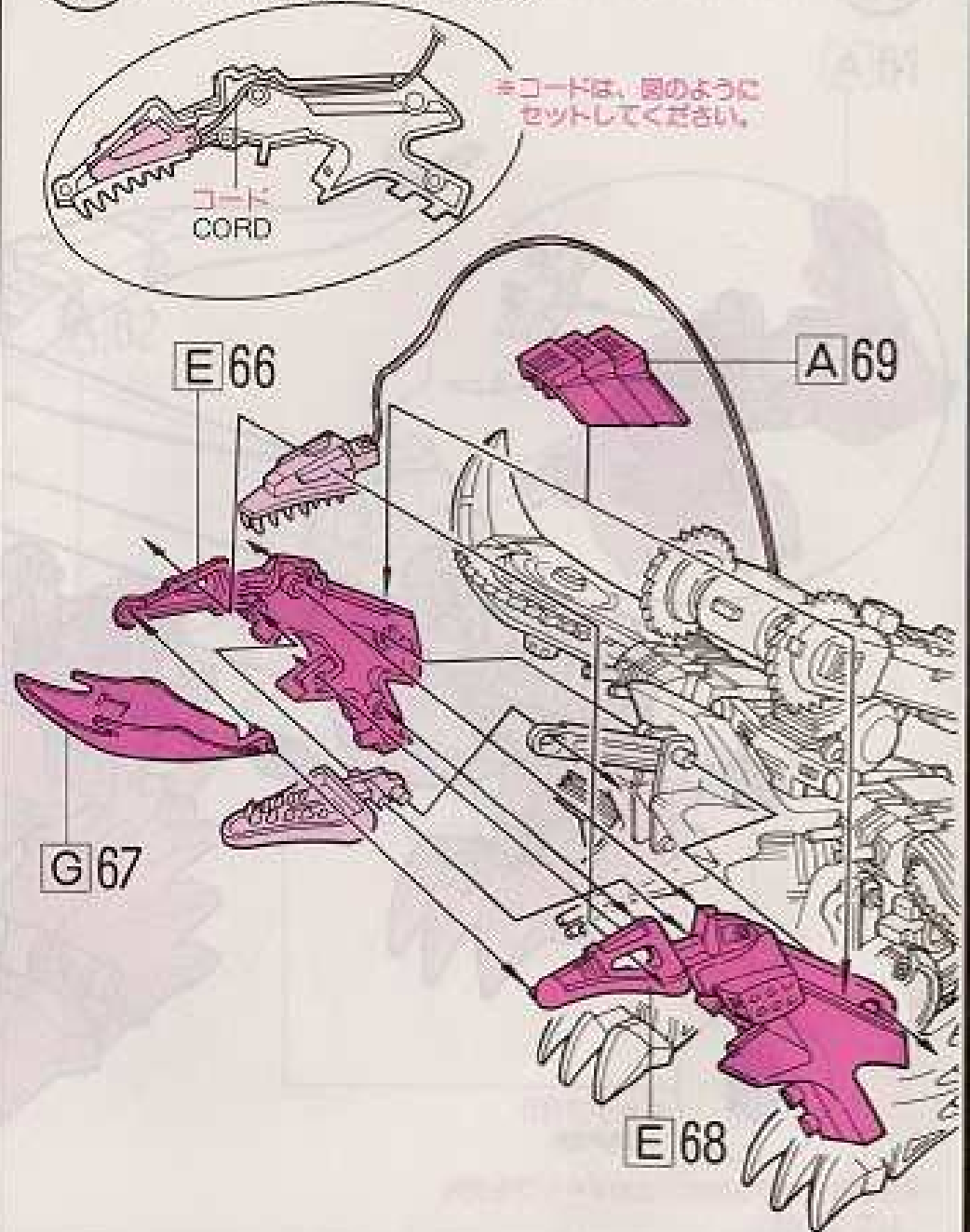

33

A8

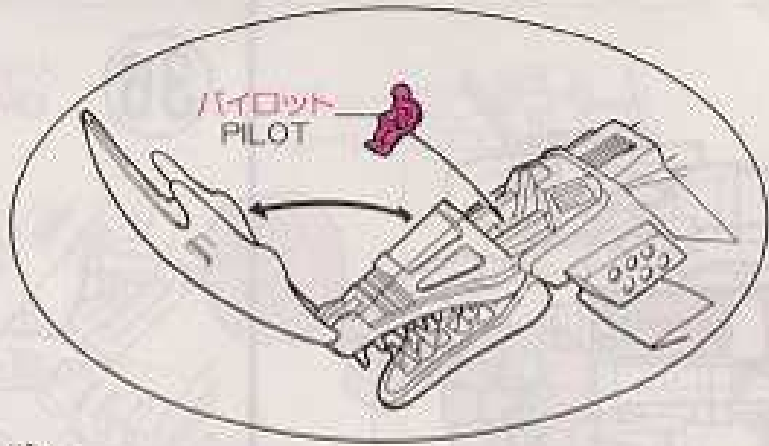

D71

D70

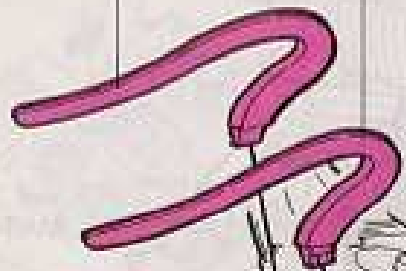

B72

B73

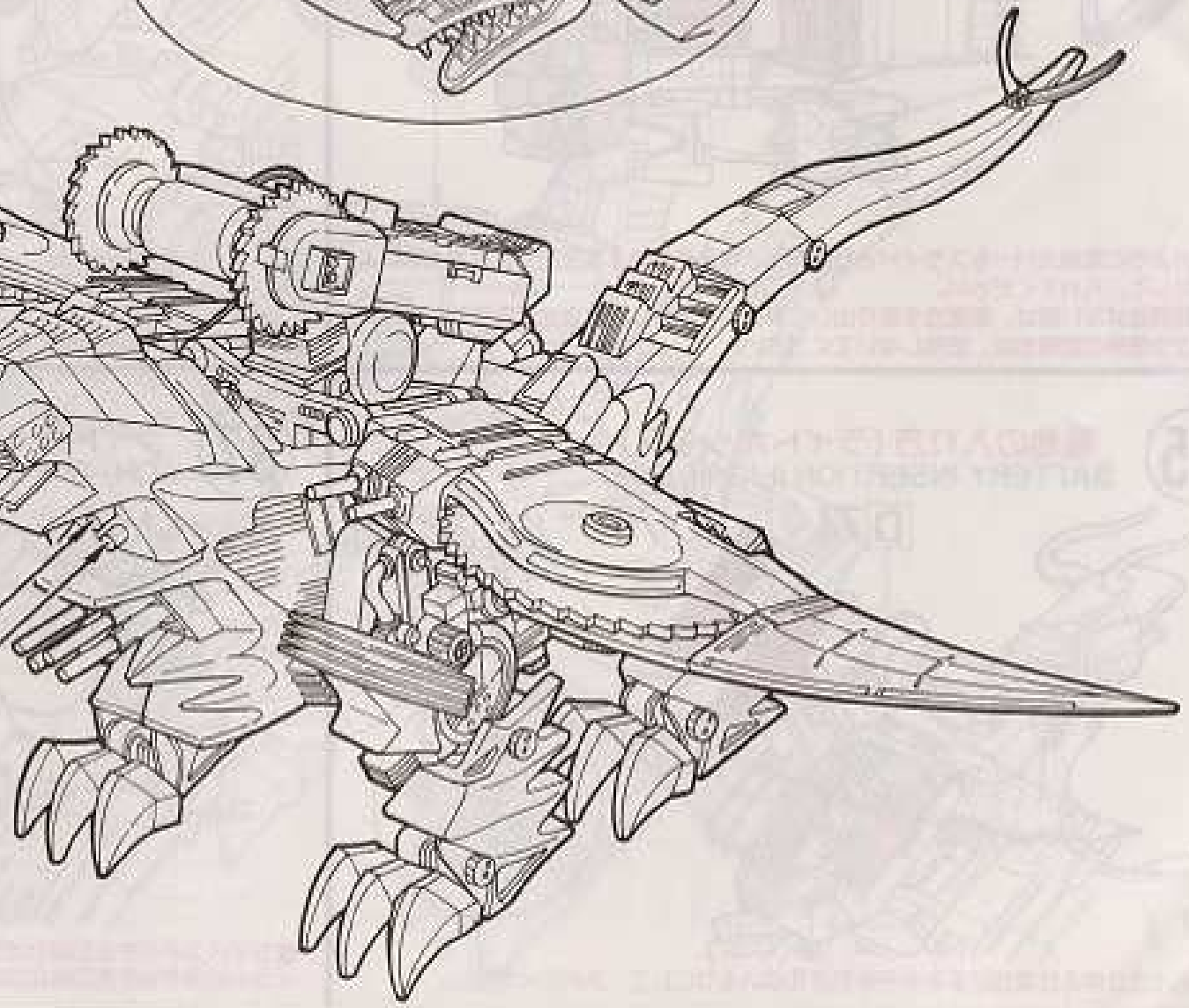
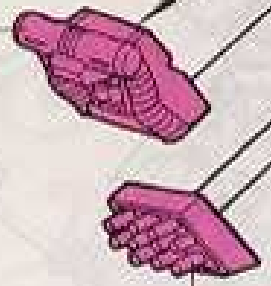

34

電池の入れ方
BATTERY INSERTION

電池カバー
BATTERY COVER

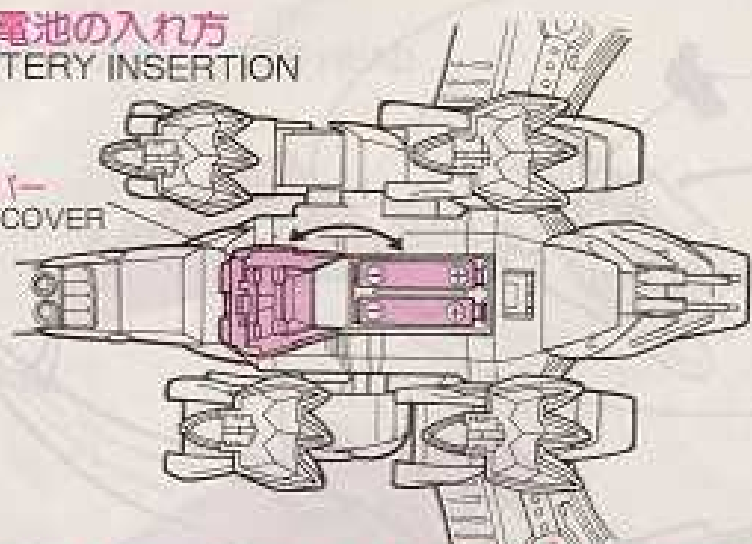

■図のように電池カバーをスライドさせて開き、単3乾電池2本を手前まちがえないようにして、入れてください。
*長時間遊ばない時は、乾電池を取り出しておいてください。乾電池が長持ちします。
*ちがう種類の乾電池は、使用しないでください。

36

メインスイッチの入れ方
ON-OFF MAIN SWITCH

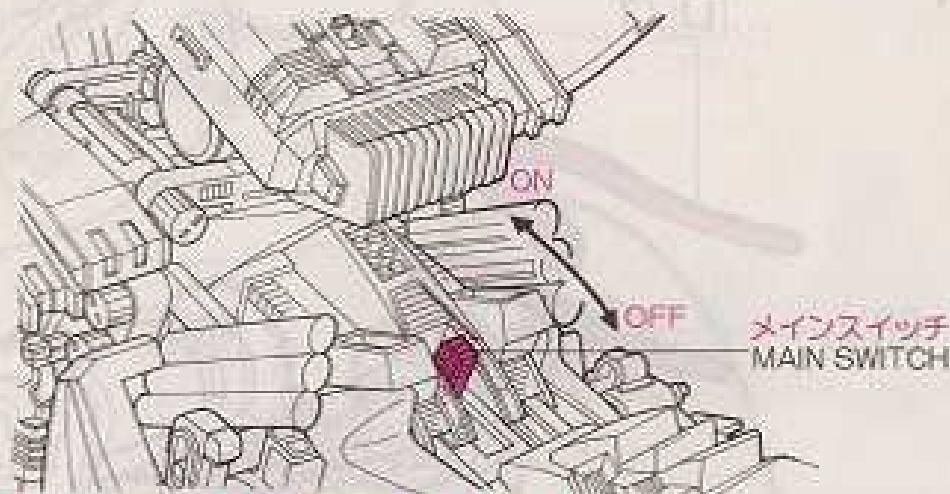

■メインスイッチをONにすると、動き始めます。

35

電池の入れ方 (ライトボックス)
BATTERY INSERTION (LIGHT BOX)

D74

D75

パワーエンブレム
POWER EMBLEM

A76

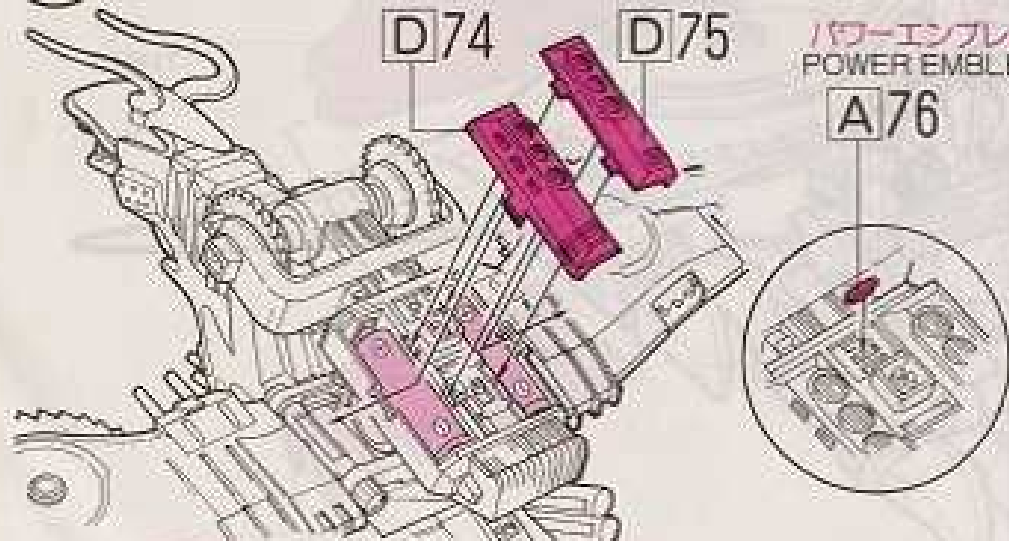

■図のように単3乾電池2本を手前まちがえないようにして、入れてください。

37

ライトスイッチの入れ方
ON-OFF LIGHT SWITCH

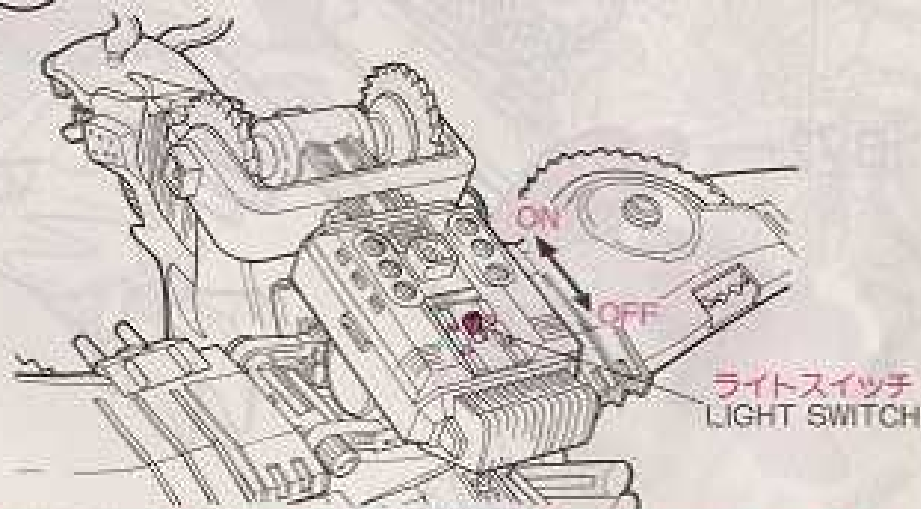

■ライトスイッチをONにすると、目の中と左右翼の回転部分が点滅します。
*ライトスイッチをONにしても、すぐには点滅しません。

38

■グレードアップユニット装着例

パワーエンブレム
POWER EMBLEM

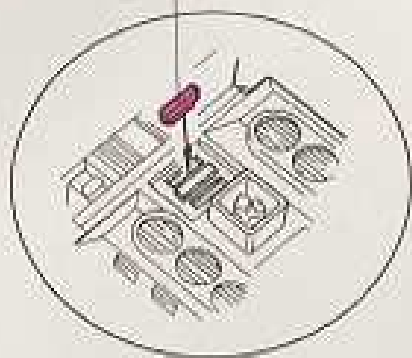

(ジャイロクラフター)
グレードアップユニット NO.5

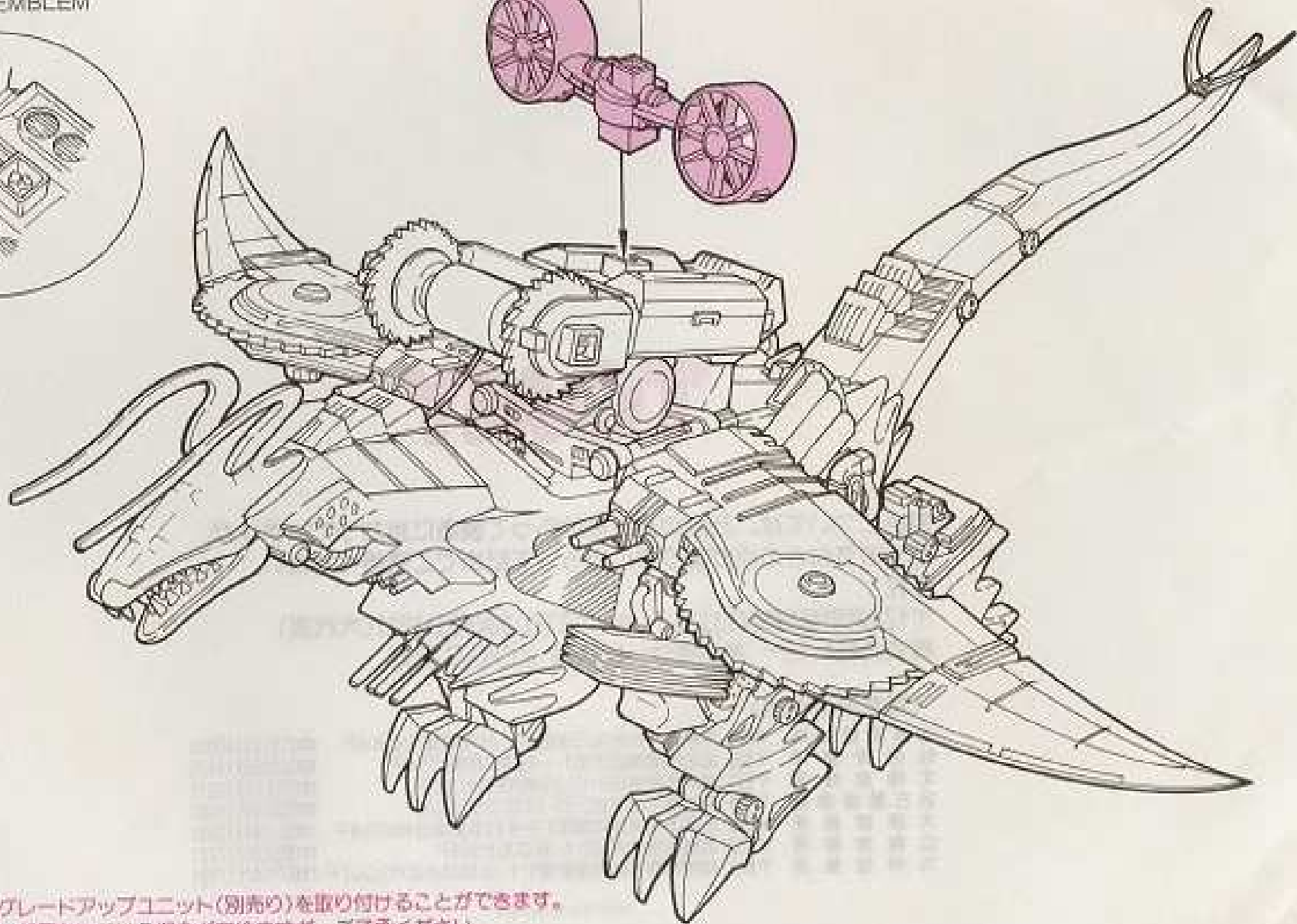
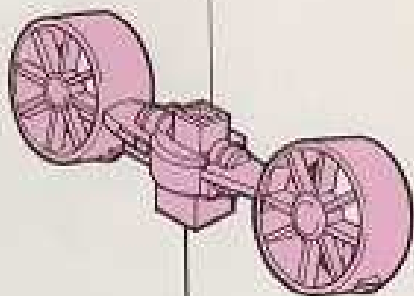

■背部ジョイント部にグレードアップユニット(別売り)を取り付けることができます。
※説明書の図と商品が一部異なる場合がありますが、ご了承ください。

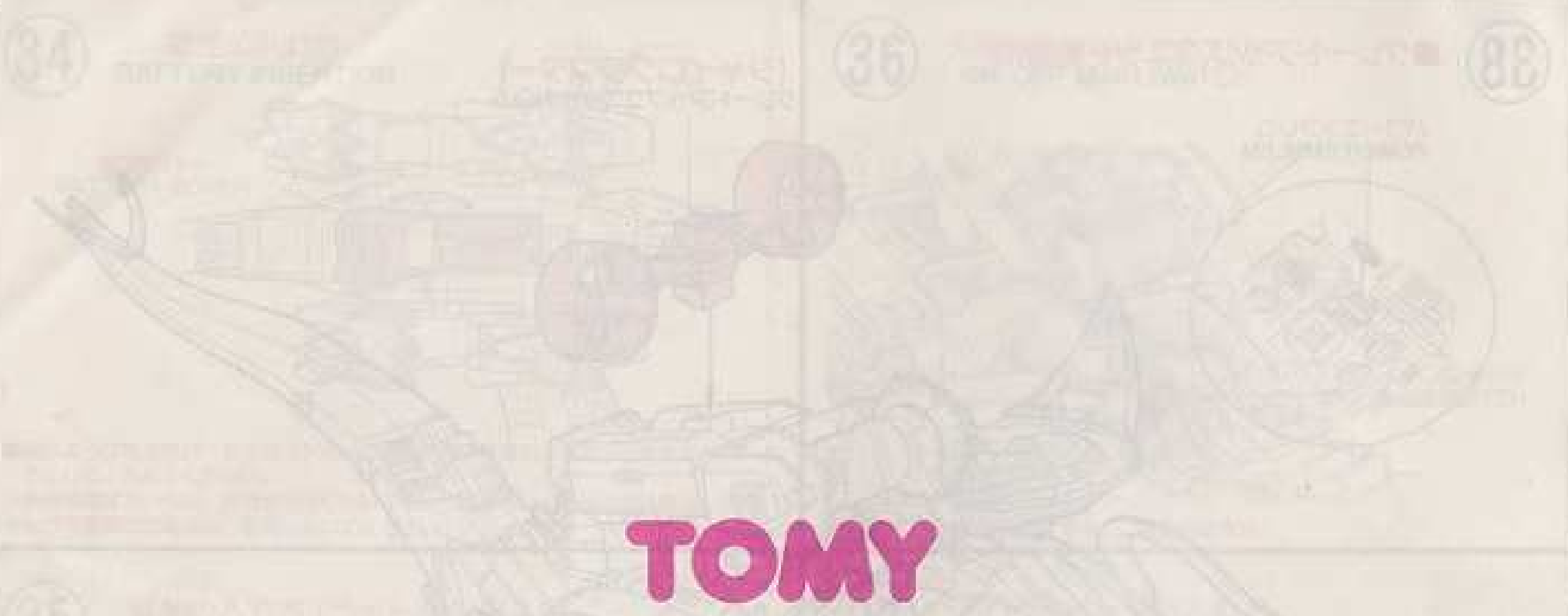

TOMY

製品については、万全の注意をはらって製造に当たっていますが、万一お気付きの点がありましたら、下記までご連絡ください。

宛先：

〒124東京都葛飾区立石7-9-10 TEL 03(693)1031(大代表)

株式会社トミー お客様サービス係 ZOIDS 担当

〈営業所所在地〉

| | | |
|--------|---------------------------------|---------------|
| 北海道営業所 | 〒060 札幌市中央区北三条西3-1-44 札幌富士ビル3F | ☎011(231)7818 |
| 仙台営業所 | 〒980 仙台市青葉区大町1-1-10 第2青葉ビル9F | ☎022(262)4925 |
| 北陸営業所 | 〒921 金沢市新神田2-12-26 第2田村ビル2F | ☎0762(92)0225 |
| 名古屋営業所 | 〒461 名古屋市東区泉2-28-24 ヨコタビル2F | ☎052(931)0883 |
| 大阪営業所 | 〒540 大阪市中央区常盤町1-3-8 日本生命谷町ビル6F | ☎06(944)2081 |
| 広島営業所 | 〒732 広島市東区光町2-6-34 広弘ビル3F | ☎082(263)7221 |
| 九州営業所 | 〒812 福岡市博多区博多駅東1-1-33 はかた近代ビル2F | ☎092(471)7661 |